

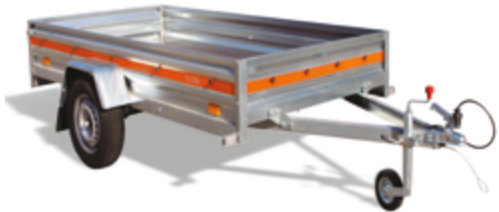

TEMA 

PRODUKTKATALOG **2016**

INHALTSVERZEICHNIS



4-5 *ECO*

Leichte ungebremste Tieflader für privaten Gebrauch.

Zul. Gesamtgewicht 300-750 kg.

Fahrwerk: Gummifederachse.



12-13 *WOOD*

Ungebremste Tieflader mit kippbarer Lade-
fläche, 35cm hohe Bordwände aus Holzwerks-
stoffplatten, umlaufende Reling.

Zul. Gesamtgewicht 300-750 kg.

Fahrwerk: Gummifederachse / Einzelradauf-
hängung mit Stoßdämpfern und
Schraubenfeder.



6-7 *PRO*

Ungebremste Tieflader für Profis, 35 cm hohe
Stahl-Bordwände.

Zul. Gesamtgewicht 300-750 kg.

Fahrwerk: Gummifederachse /
Einzelradaufhängung mit Stoßdämpfern und
Schraubenfeder / Blattfeder.



14-15 *TIPPER*

Gebremster Kipp-Anhänger mit Alu-Bordwänden

Zul. Gesamtgewicht 800-1500 kg.

Fahrwerk: Gummifederachse.



8-9 *PRAKTI*

Ungebremste Tieflader mit kippbarer Lade-
fläche, 46 cm hohe Stahl-Bordwände.

Zul. Gesamtgewicht 300-750 kg.

Fahrwerk: Gummifederachse / Einzelradauf-
hängung mit Stoßdämpfern und Schraubenfeder.



16-17 *CAR*

Autotransporter – Hochlader mit beidseitig
abgeschrägter Lade-
fläche.

Zul. Gesamtgewicht 1400 – 3500 kg.

Fahrwerk: Tandem-Gummifederachsen.



10-11 *PRO BREAK*

Gebremste Tieflader, 35 cm hohe
Stahl-Bordwände.

Zul. Gesamtgewicht 750 – 2000 kg.

Fahrwerk: Gummifederachse /
Einzelradaufhängung mit Stoßdämpfern und
Schraubenfeder.



18-19 *CARKEEPER*

Autotransporter – Hochlader mit hydraulisch
kippbarer Lade-
fläche.

Zul. Gesamtgewicht 1400 – 3000 kg.

Fahrwerk: Tandem - Gummifederachsen.



20-21 *CARPLATFORM*

Autotransporter – Hochlader mit Holzwerkstoff oder Aluminiumboden.
Zul. Gesamtgewicht 1400 – 3500 kg.
Fahrwerk: Tandem-Gummifederachsen.

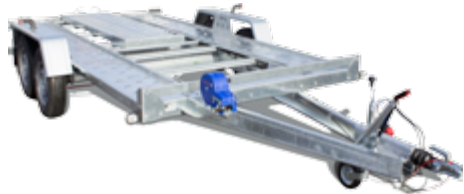

22 *CARFLAT*

Autotransporter - Tieflader.
Zul. Gesamtgewicht 1400 - 3000 kg.
Fahrwerk: Tandem - Gummifederachsen.



23 - 27 *BOAT*

Yacht- und Bootstrailer.
Zul. Gesamtgewicht 500 -3500 kg.
Fahrwerk: eine/zwei -ungebremste/gebremste Gummifederachsen **wassergeschützte Radnaben.**



28-31 *MOTO-QUAD*

Motorrad- und Quadtransporter.
Zul. Gesamtgewicht 300 - 1000 kg.
Fahrwerk: ungebremste/gebremste Gummifederachse.



32-33 *BUILDER*

Baumaschinenanhänger.
Zul. Gesamtgewicht 1400 - 3500 kg.
Fahrwerk: Tandem-Gummifederachsen.



34-35 *TRANSPORTER*

Universaltransporter - Hochlader. Stahl- oder Alu-Bordwände.
Zul. Gesamtgewicht 1400 - 3500 kg.
Fahrwerk: Tandem-Gummifederachsen.

ÜBER UNS

TEMA – Hersteller von zuverlässigen und modernen Anhängern.

Am Standort Świdnik werden bereits seit den 80-er Jahren Anhänger gebaut. In dieser langen Zeit wurden hunderttausende unterschiedlichste Anhänger für den europäischen Markt hergestellt.

Unsere aktuelle Produktpalette umfasst ca. 170 Anhängertypen in drei Fahrwerksausführungen: Qualitäts-Gummifederachse, Einzelradaufhängung mit Stoßdämpfern und Blattfederung. TEMA - Anhänger werden aus hochwertigen Werkstoffen und besten Markenkomponenten von den weltweit führenden Zulieferern hergestellt.

ECO - LEICHTE UNGEBREMSTE TIEFLADER FÜR PRIVATEN GEBRAUCH 300-750 KG

MODEL	ZUL. GESAMTGEWICHT	ABMESSUNGEN LADEFLÄCHE (mm)			HOCHPLANE		FLACHPLANE	BORDWANDAUFSATZ	LAUBGITTERAUFSATZ
		Länge	Breite	Höhe	H800	H1100			
ECO 1611	300 - 500 KG	1650	1120	320	+	-	+	-	+
ECO 2010	300 - 500 KG	2000	1050	220	+	-	+	-	+
ECO 2011	300 - 750 KG	2050	1120	320	+	-	+	+	+
ECO 2012	300 - 750 KG	2050	1250	320	+	-	+	+	+
ECO 2212	300 - 750 KG	2200	1250	320	+	-	+	+	+
ECO 2312	300 - 750 KG	2360	1250	320	+	-	+	+	+
ECO 2612 (2)	300 - 750 KG	2630	1250	320	+	+	+	+	+

FAHRWERK:

STANDARD:

▬ - Gummifederachse

OPTION:

▬ - (2) - Tandem-Gummifederachse

ZUBEHÖR



ECO 2612/2
• BORDWANDAUFSATZ



ECO 2612/2
• LAUBGITTERAUFSATZ



ECO 2612/2
• HOCHPLANE H800



ECO 2312
• VORDERE RELING



ECO 2312
• HOCHPLANE H800

HINTERE BORDWAND
AUFKLAPPBAR

RUTSCHHEMMENDE, WASSERFEST
VERLEIMTE SIEBDRUCK-BODENPLATTE

V-DEICHSEL

STÜTZRAD (ZUBEHÖR)

ECO 2312



ECO 2011

FAHRWERK:



PRO - UNGEBREMSTE TIEFLADER FÜR DEN PROFIEINSATZ, 300-750 KG

MODELL	ZUL. GESAMTGEWICHT	ABMESSUNGEN LADEFLÄCHE (mm)			FLACHPLANNEN / HOCHPLANEN				BORDWAN- DAUFSATZ	LAUBGITTEAUF- SATZ	BEMERKUNGEN
		Länge	Breite	Höhe	Flachplane	H800	H1100	H1400			
PRO 2012 (R) (W)	300 - 750 KG	2050	1250	350	+	+	-	-	+	+	Standardausstattung: vordere und hintere Bordwand aufklappbar Stützrad rutschhemmende, wasserfest verleimte Siebdruckbodenplatte Sonderausstattung: Ballfederfahrwerk inkl. Achsstoßdämpfer Hochplane H1400 mit Flachdach
PRO 2212 (W)	300 - 750 KG	2200	1250	350	+	+	-	-	+	+	
PRO 2312 (R)	300 - 750 KG	2360	1250	350	+	+	+	+	+	+	
PRO 2612 (R) (W)	300 - 750 KG	2630	1250	350	+	+	+	+	+	+	
PRO 2612 (2)	300 - 750 KG	2630	1250	350	+	+	+	+	+	+	
PRO 2612 (4W)	300 - 750 KG	2630	1250	350	+	+	+	+	+	+	
PRO 3015 (R)	300 - 750 KG	3000	1500	350	-	-	-	+	+	+	
PRO 3015 (2) (4W)	300 - 750 KG	3000	1500	350	-	-	-	+	+	+	
PRO 3515	300 - 750 KG	3500	1500	350	-	-	-	+	-	-	
PRO 3515 (2)	300 - 750 KG	3500	1500	350	-	-	-	+	-	-	

FAHRWERK:

STANDARD:

▬ - Gummifederachse

ZUBEHÖR:

▬ - (W) - Einzelradaufhängung mit Stoßdämpfern und Schraubenfedern

▬ - (2) - Tandem-Gummifederachse

▬ - (4W) - Tandem Einzelradaufhängung mit Stoßdämpfern und Schraubenfeder

▬ - (R) - Blattfeder

ZUBEHÖR



PRO 2012
• LAMINATDECKEL



PRO 2612 4W
• ERSATZRAD MIT HALTERUNG,
HOCHPLANE H1100



PRO 2612
• LAUBGITTEAUFSATZ



PRO 2612/2
• VORDERE RELING



PRO 2612/2
• AUFFAHRAMPEN AUS VERZINKTEM BLECH



PRO 2612
• LAUBGITTEAUFSATZ



PRO 2612
• BORDWANDAUFSATZ



PRO 2612
• 2 x BORDWANDAUFSATZ + FLACHPLANE

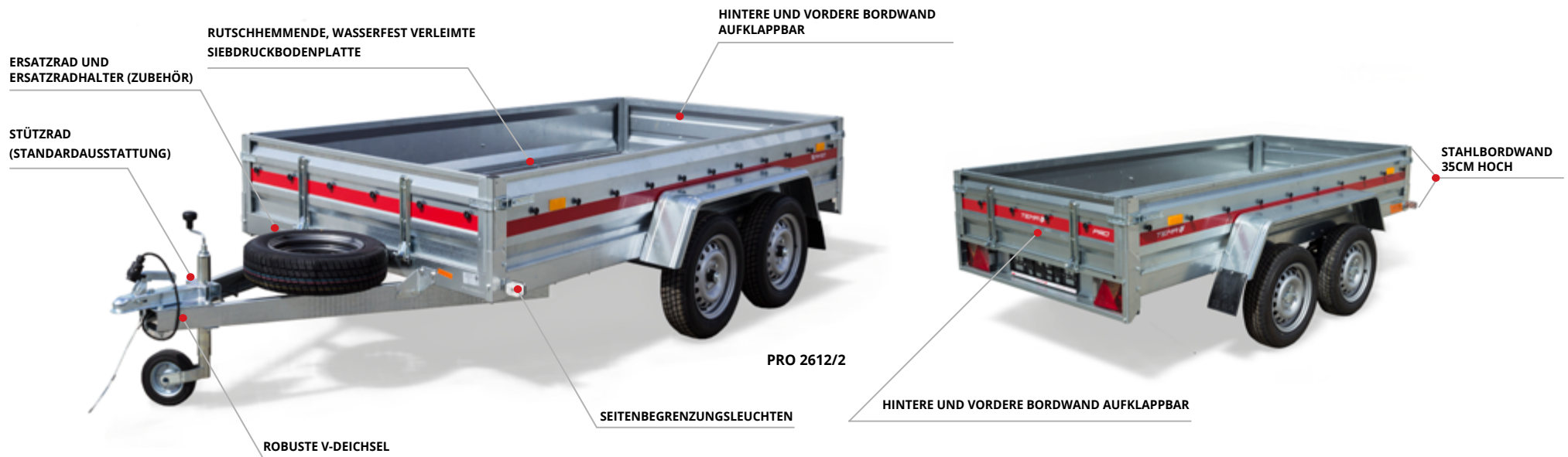

FAHRWERK:



PRAKTI - UNGEBREMSTE TIEFLADER MIT KIPPBARER LADEFLÄCHE 300 - 750 KG

MODELL	ZUL. GESAMTGEWICHT	ABMESSUNGEN LADEFLÄCHE (mm)			HOCHPLANEN		FLACHPLANE	BORDWANDAUFSATZ	LAUBGITTERAUFSATZ	BEMERKUNGEN
		Länge	Breite	Höhe	H800	H1100				
PRAKTI 1410 (W)	300 - 750 KG	1450	1050	460	+	-	+	+	+	Standardausstattung: klappbare V-Deichsel kippbare Ladefläche, 46 cm hohe Bordwand, Räder 155R13. Stützrad serienmäßig (außer PRAKTI 1410, 1510 und 1612) ZUBEHÖR: Ersatzrad mit Stütze, verstärkte Bordwände, Triple-Bordwände. Stützrad für Anhänger 1410, 1510, 1610.
PRAKTI 1510 (W)	300 - 750 KG	1540	1070	460	+	-	+	+	+	
PRAKTI 1612 (W)	300 - 750 KG	1660	1250	460	+	-	+	+	+	
PRAKTI 2012 (W)	300 - 750 KG	2050	1250	460	+	-	+	+	+	
PRAKTI 2212 (W)	300 - 750 KG	2200	1250	460	+	-	+	+	+	
PRAKTI 2312 (2)	300 - 750 KG	2360	1250	460	+	+	+	+	+	
PRAKTI 2612 (W)	300 - 750 KG	2630	1250	460	+	+	+	+	+	
PRAKTI 2612 (2)	400 - 750 KG	2630	1250	460	+	+	+	+	+	
PRAKTI 2612 (4W)	400 - 750 KG	2630	1250	460	+	+	+	+	+	
PRAKTI 3015	400 - 750 KG	3000	1500	460	-	+	+	+	-	

FAHRWERK:

STANDARD:

▮ - Gummifederachse

ZUBEHÖR:

▮ - (W) - Einzelradaufhängung mit Stoßdämpfern und Schraubenfedern

▮ - (2) - Tandem-Gummifederachse

▮ - (4W) - Tandem-Einzelradaufhängung mit Stoßdämpfern und Schraubenfeder

ZUBEHÖR



PRAKTI 1510 W



PRAKTI 2012
• LAMINATDECKEL



PRAKTI 2612 W



PRAKTI 2612/2
• 2 x LAUBGITTERAUFSATZ



PRAKTI 2612/2
• 2 x BORDWANDAUFSATZ



PRAKTI 2612/2
• HOCHPLANE H1100

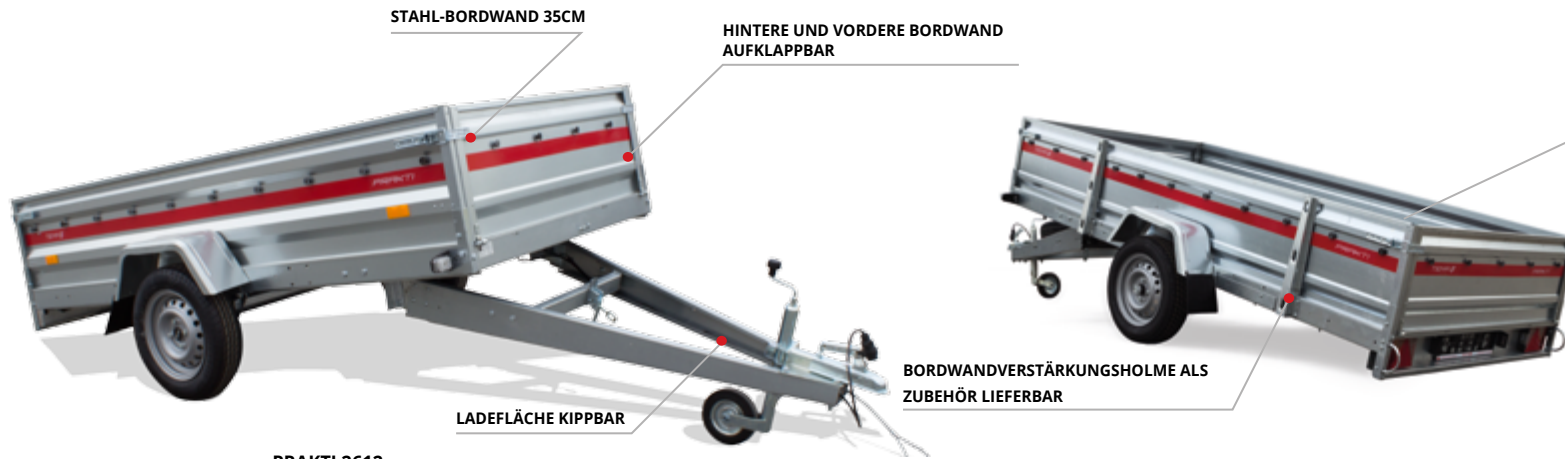

STAHL-BORDWAND 35CM

HINTERE UND VORDERE BORDWAND
AUFKLAPPBAR

LADEFLÄCHE KIPPBAR

BORDWANDVERSTÄRKUNGSHOLME ALS
ZUBEHÖR LIEFERBAR

PRAKTI 2612



• Sicherheitsseile für Bordwände



• Robuste Zurrösen als Zubehör
lieferbar

FAHRWERK:



ZUBEHÖR



BORDWANDVERSTÄRKUNGSHOLM



FLACHPLANE, HINTERE STÜTZE

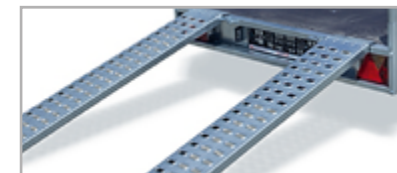

AUFFAHRAMPEN AUS VERZINKTEM BLECH

PRO BREAK - GEBREMSTE TIEFLADER FÜR DEN PROFIEINSATZ 750 - 2000 KG

MODELL	ZUL. GESAMT-GEWICHT	ABMESSUNGEN LADEFLÄCHE (mm)			FAHRWERK	HOCHPLANEN			FLACHPLANEN	BORDWANDAUFSATZ	LAUBGITTERAUFSATZ
		Länge	Breite	Höhe		H800	H1100	H1400			
PRO BREAK 2012C	750 - 1500 KG	2050	1250	350	1 GEBREMSTE ACHSE 750 - 1500 KG	+	-	-	+	+	+
PRO BREAK 2312C	750 - 1500 KG	2360	1250	350	1 GEBREMSTE ACHSE 750 - 1500 KG	+	-	+	+	+	+
PRO BREAK 2612C	750 - 1500 KG	2630	1250	350	1 GEBREMSTE ACHSE 750 - 1500 KG	+	+	+	+	+	+
PRO BREAK 2612/2C	800 - 2000 KG	2630	1250	350	2 GEBREMSTE ACHSEN 1000 KG	+	+	+	+	+	+
PRO BREAK 2612C/4W	800 - 1400 KG	2630	1250	350	4 GEBREMSTE LÄNGSLENKER	+	+	+	+	+	+
PRO BREAK 3015C	750 - 1500 KG	3000	1500	350	1 GEBREMSTE ACHSE 750 - 1500 KG	-	-	+	+	+	-
PRO BREAK 3015/2C	800 - 1500 KG	3000	1500	350	2 GEBREMSTE ACHSEN 1000 KG	-	-	+	+	+	-

ZUBEHÖR

• ZUBEHÖR identisch wie bei den ungebremsten PRO-Tiefladern



PRO BREAK 2312C
• LAUBGITTERAUFSATZ, FLACHPLANE



PRO BREAK 2612C/4W
• 2 x BORDWANDAUFSATZ



PRO BREAK 2612/2C
• FLACHPLANE, ERSATZRAD MIT HALTERUNG, BORDWANDVERSTÄRKUNGSHOLME



PRO BREAK 2612/4W
• VORDERE RELING, ERSATZRAD MIT HALTERUNG



PRO BREAK 2612/2C
• BORDWANDVERSTÄRKUNGSHOLME

PRO BREAK

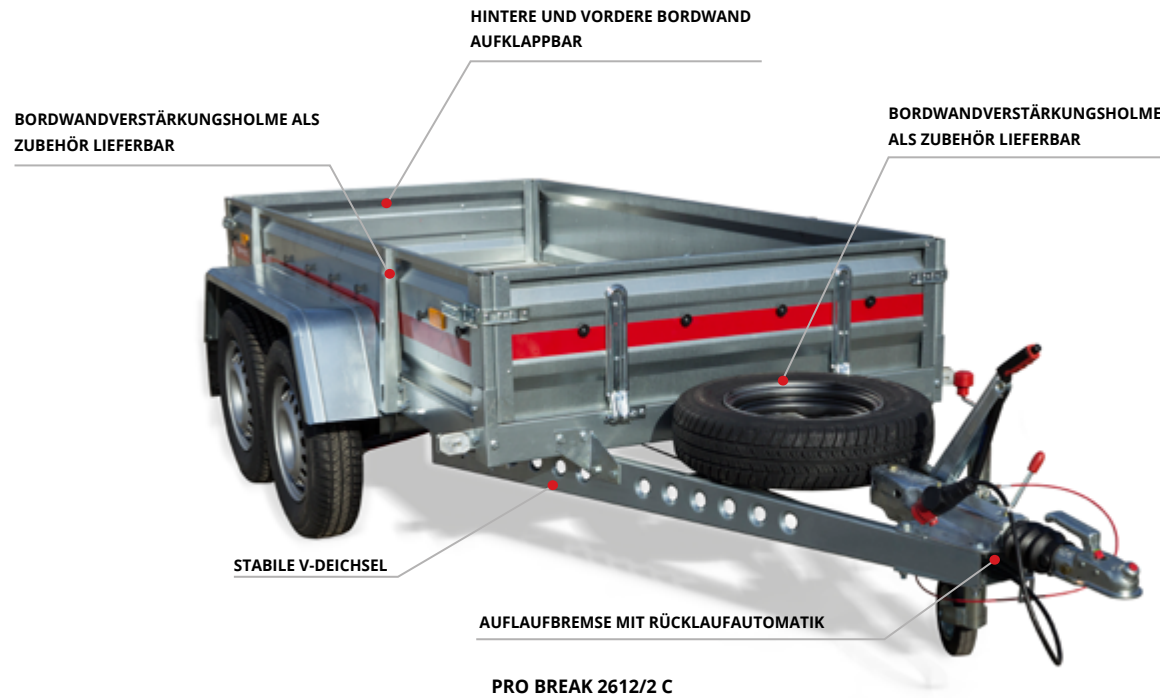

• UNTERLEGKEILE

ZUBEHÖR



AUFFAHRRAMPEN AUS VERZINKTEM STAHLBLECH



BORDWANDVERSTÄRKUNGSHOLME



ZURRÖSEN

WOOD - ANHÄNGER MIT SPERRHOLZ-BORDWÄNDEN, KIPPBARE LANDEFLÄCHE EINEM ZUL. GESAMT-GEWICHT VON 300 - 750 KG

MODELL	ZUL. GESAMT- GEWICHT	ABMESSUNGEN LADEFLÄCHE (mm)			FAHRWERK	HOCHPLANEN			FLACH-PLANEN	LAUBGITTERAUFSATZ
		Länge	Breite	Höhe		H800	H1100	H1400		
WOOD 2012U	300 - 750 KG	2050	1250	450	1 ACHSE N 750 KG	+	-	-	+	+
WOOD 2312U	300 - 750 KG	2360	1250	450	1 ACHSE 750 KG	+	-	-	+	+
WOOD 2612U	300 - 750 KG	2630	1250	450	1 ACHSE 750 KG	+	+	+	+	+
WOOD 2612/2U	400 - 750 KG	2630	1250	450	TANDEMACHSE 750 KG	+	+	+	+	+
WOOD 2612/4W	400 - 750 KG	2630	1250	450	TANDEM-EINZELRADAUFHÄNGUNG MIT STOSSDÄMPFERN UND SCHRAUBENFEDERN	+	+	+	+	+

ZUBEHÖR



WOOD 2312 U
• VORDERE RELING



WOOD 2612/2U
• HOCHPLANE H1100



WOOD 2312U
• ERSATZRAD

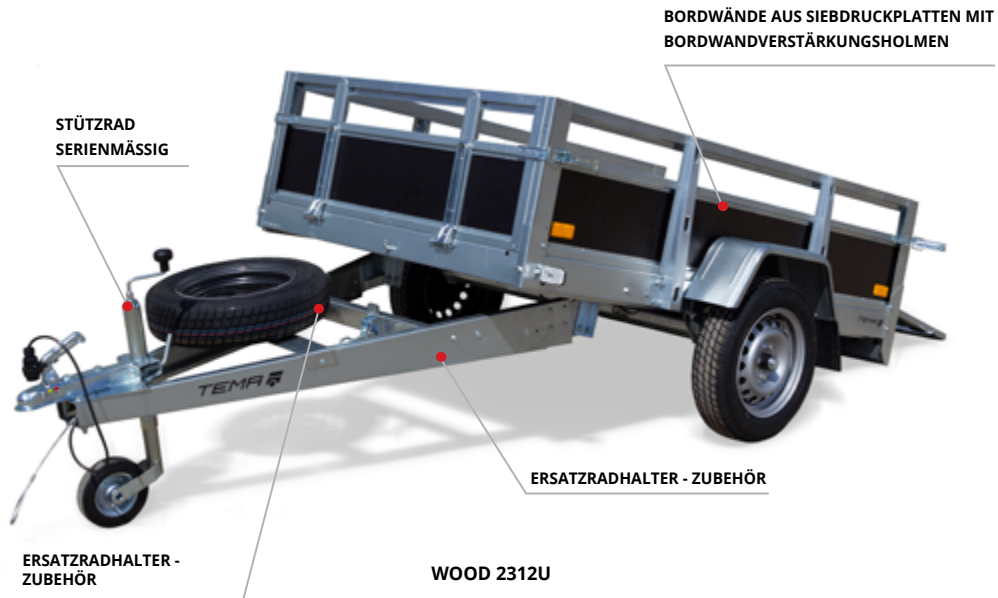

FAHRWERK:



TIPPER - RÜCKWERTS- UND 3-SEITEN-KIPPER

MODELL	ZUL. GESAMT-GEWICHT	ABMESSUNGEN LADEFLÄCHE (mm)			FAHRWERK	BEREIFUNG
		Länge	Breite	Höhe		
TIPPER 2615 S (Rückwertskipper)	800 - 1500 KG	2670	1500	300	1 ACHSE 1500 KG	195/55 R10
TIPPER 3318 S* (3-Seiten-Kipper)	2000 - 3500 KG	3300	1800	300	TANDEMACHSE 2 x 1800 KG	185 R14 C



***voraussichtlich ab dem 3. Quartal 2016 erhältlich**

NEUHEIT 2016

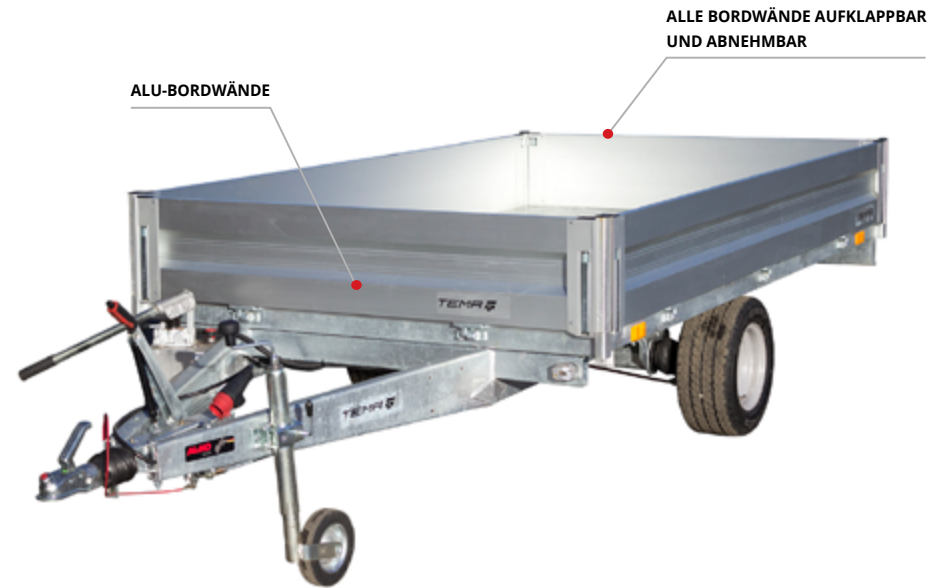

TIPPER 2615 S



CAR

MODELL	ZUL. GESAMT-GEWICHT	ABMESSUNGEN LADEFLÄCHE (mm)			FAHRWERK	BEREIFUNG
		Länge	Breite	Bemerkungen		
CAR 4020S	1600 - 3000 KG	4000	2000	AUTOTRANSPORTER	TANDEMACHSE 2 x 1350 KG - 1500 KG	165 R13C ODER 195/50 R13C
CAR 4520S	1600 - 3000 KG	4000	2000	AUTOTRANSPORTER	TANDEMACHSE 2 x 1350 KG - 1500 KG	165 R13C ODER 195/50 R13C

CAR 4020S

STABILER RAHMEN, GESCHWEISST UND FEUERVERZINKT

VERSTELLBARE RADSTOPPER (ZUBEHÖR)

ERSATZRAD (ZUBEHÖR)

AUFLAUFBREMSE

ACHSSTOSSDÄMPFER (ZUBEHÖR)

AUFFAHRRAMPEN (STAHLAUSFÜHRUNG)

ZUBEHÖR



DIEBSTAHLSCHUTZ



RADSTOPPER (VERSTELLBAR)



AKS AL-KO



AL-KO-SICHERUNG



WERKZEUGKÄSTEN

CAR PLUS

CAR PLUS						
MODELL	ZUL. GESAMT-GEWICHT	ABMESSUNGEN LADEFLÄCHE (mm)			FAHRWERK	BEREIFUNG
		Länge	Breite	Ausführung der Ladefläche		
CAR PLUS 4020 S	1600 - 3000 KG	4000	2100	HINTEN ABGESCHRÄGT	TANDEMACHSE 2 x 1350 KG - 1500 KG	165 R13C LUB 195/50 R13C
CAR PLUS 5021 S	1600 - 3500 KG	5000	2100	HINTEN ABGESCHRÄGT	TANDEMACHSE 2 x 1350 KG - 1800 KG TANDEMACHSE 2 x 1500 KG	185 R14 C
CAR 8021 S	1600 - 3500 KG	8000	2100	DURCHGEHEND GERADE	TANDEMACHSE 2 x 1800 KG	195/50 R13C

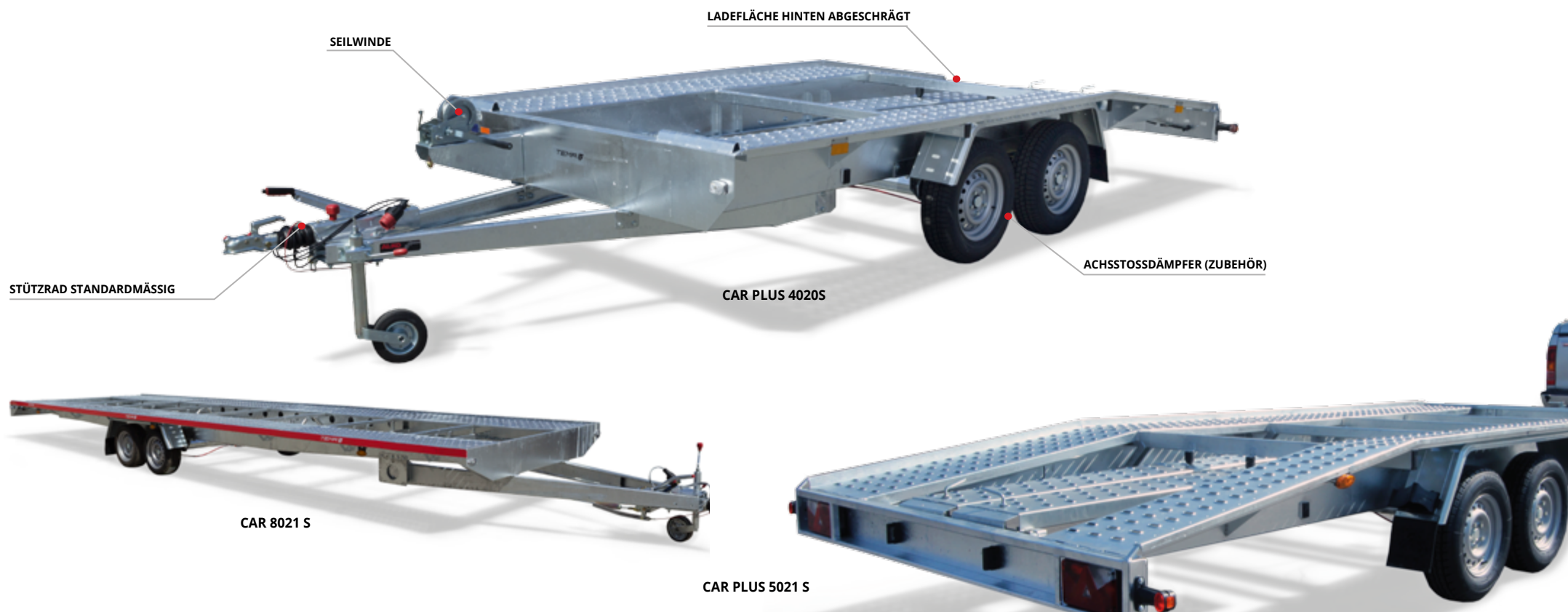

CARKEEPER

MODELL	ZUL. GESAMT-GEWICHT	ABMESSUNGEN LADEFLÄCHE (mm)			FAHRWERK	BEREIFUNG
		Länge	Breite	Bemerkungen:		
CARKEEPER 4820 S	1600 - 2500 KG	4800+200	2060	hydraulisch kippbar	TANDEMACHSE 2 x 1300 KG	195/55 R10
	1600 - 2700 KG	4800+200	2060	hydraulisch kippbar	TANDEMACHSE 2 x 1500 KG	195/55 R10
	1600 - 3000 KG	4800+200	2060	hydraulisch kippbar	TANDEMACHSE 2 x 1500 KG	195/55 R10

ZUBEHÖR



DIEBSTAHSICHERUNG

ACHSSTOSSDÄMPFER (ZUBEHÖR)



AUFFAHRWINKEL NUR 11 GRAD

HOLZWERKSTOFF- ODER ALUBODEN (ZUBEHÖR)

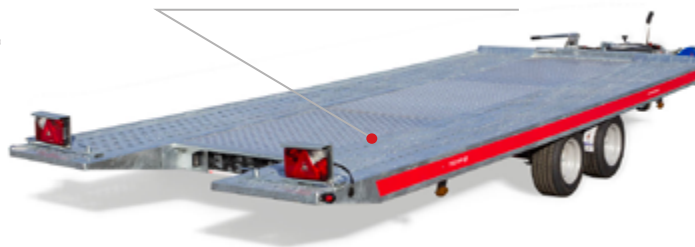

AKS AL-KO



DIEBSTAHSICHERUNG



RADSTOPPER, VERSTELLBAR (ZUBEHÖR)

CARKEEPER (light)

MODELL	ZUL. GESAMT-GEWICHT	ABMESSUNGEN LADEFLÄCHE (mm)			FAHRWERK	BEREIFUNG
		Länge	Breite	Bemerkungen:		
CARKEEPER 4020 S	1600 - 2700 KG	4000	2000	Ladefläche mechanisch kippbar	TANDEMACHSE 2 x 1350 KG	195/55 R10

NEUHEIT!

Leichter Autotransporter mit mechanisch kippbarer Ladefläche. Hydraulische Kippvorrichtung als Zubehör demnächst erhältlich.



ZWEI AUFBAUARTEN:

- 2 SEITLICHE STANDRAMPENLOCHBLECHAUSFÜHRUNG
- DURCHGEHENDE PLATTFORM MIT EINER SIEBDRUCKBODENPLATTE

CARKEEPER 4020S

MECHANISCH KIPPBAR, HYDRAULISCHE KIPPVORRICHTUNG ALS ZUBEHÖR DEMNÄCHST LIEFERBAR

CARPLATFORM

MODELL	ZUL. GESAMT-GEWICHT	ABMESSUNGEN LADEFLÄCHE (mm)			FAHRWERK	BEREIFUNG
		Länge	Breite	Ausführung der Reling		
CARPLATFORM 3021	800 - 1500 KG	3000	2160	VORDERE RELING	1 ACHSE 1500 KG	195/55 R10C
CARPLATFORM 4021	1600 - 3000 KG	4000	2160	ORDERE UND SEITLICHE RELING	TANDEMACHSE 2 x 1350 KG - 1500 KG	195/55 R10C LUB 195/50 R13C

CARPLATTFORM 4021

VORDERE UND SEITLICHE RELING IM LIEFERUMFANG, SEITLICHE RELING ABNEHMBAR

SIEBDRUCKBODENPLATTE

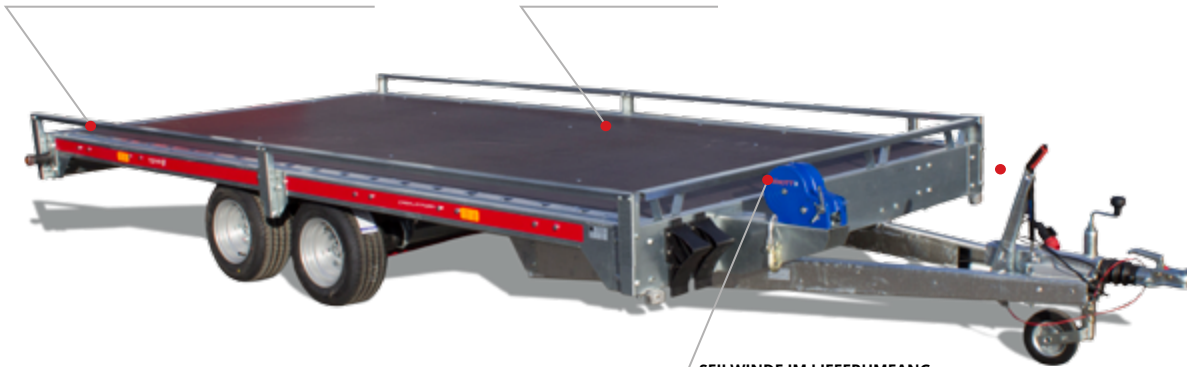

SEILWINDE IM LIEFERUMFANG

VORDERE RELING IM LIEFERUMFANG

HOCHPLANE (ZUBEHÖR)



CARPLATTFORM 3021

AUFFAHRAMPEN UND SEILWINDE IM LIEFERUMFANG

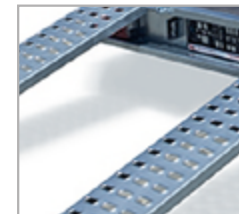
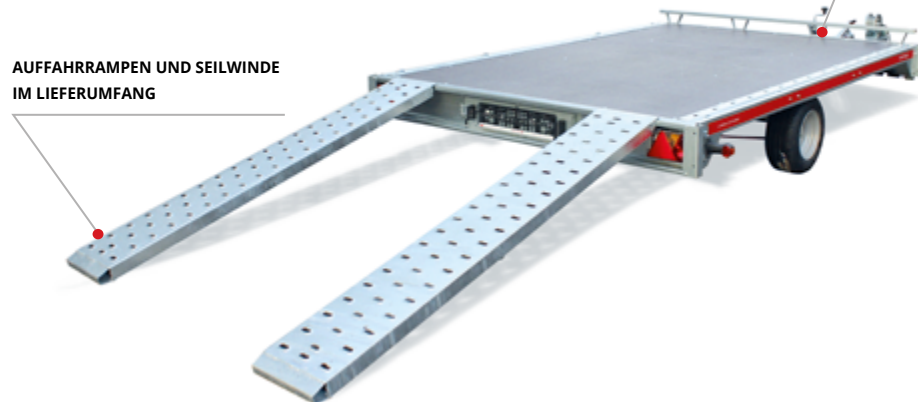

• Rampenschächte unter der Ladefläche



• Zurrbügel ausziehbar

ZUBEHÖR:



• AKS ALKO

CARPLATFORM S

CARPLATFORM						
MODELL	ZUL. GESAMT-GEWICHT	ABMESSUNGEN LADEFLÄCHE (mm)			FAHRWERK	BEREIFUNG
		Länge	Breite	Ausführung der Ladefläche		
CARPLATFORM 4020 S	1600 - 3500 KG	4085	2000	Siebdruckplatte	TANDEMACHSE 2 x 1350 KG - 1800 KG	195/55 R10 ODER 195/55 R13C
CARPLATFORM 4020 S ALU	1600 - 3500 KG	4085	2000	ALU-Bodenpaneele	TANDEMACHSE 2 x 1350 KG - 1800 KG	195/55 R10 ODER 195/55 R13C
CARPLATFORM 5020 S	2000 - 3500 KG	5000	2000	Siebdruckplatte	TANDEMACHSE 2 x 1350 KG - 1800 KG	195/55 R13C

RADSTOPPERSTANGE (ZUBEHÖR)

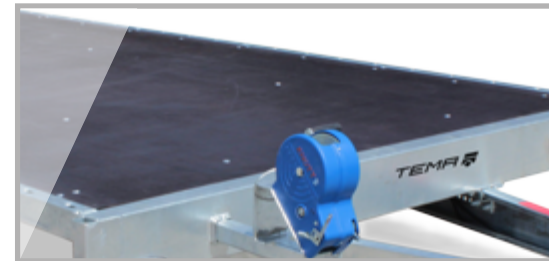

• ALUMINIUMPANEELE ODER SIEBDRUCKPLATTE

RÄDER 195/55 R10C ODER 195/55

ACHSSTOSSDÄMPFER (ZUBEHÖR)

SEILWINDE IM LIEFERUMFANG

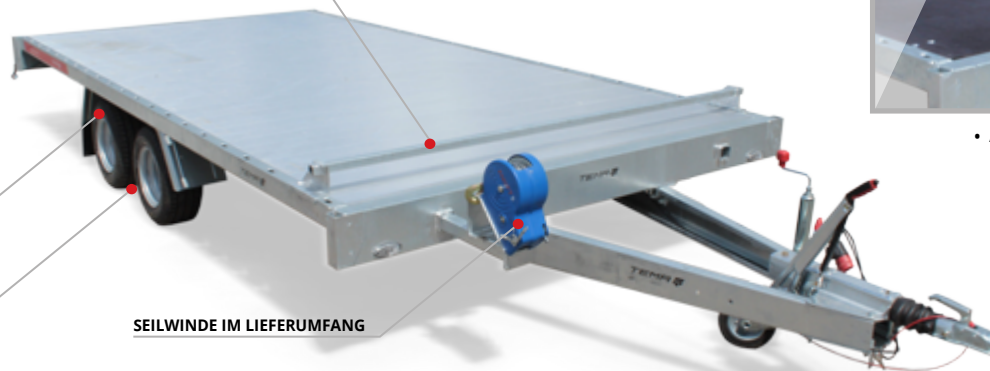

ZUBEHÖR:



• RAMPENSCHÄCHTE UNTER DER BODENPLATTE

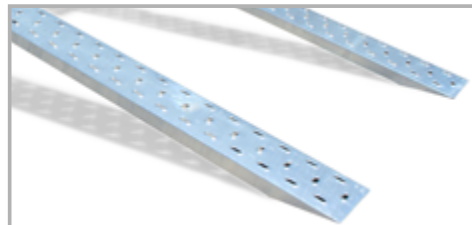

• STAHL-AUFFAHRAMPEN 2,4M LANG
• ALU-AUFFAHRAMPEN (ZUBEHÖR)



• 30 CM HOHE ALU-BORDWÄNDE (ZUBEHÖR)



• AKS ALKO

CARFLAT

MODELL	ZUL. GESAMT-GEWICHT	ABMESSUNGEN LADEFLÄCHE (mm)			FAHRWERK	BEREIFUNG	BEMERKUNGEN
		Länge	Breite	AUFBAU			
CAR FLAT 4019	1600 - 2700 KG	4000	1900	Tieflader	TANDEMACHSE 2 x 350 KG	165 R13 C	Zwischenboden als Zubehör lieferbar
CAR FLAT 4019 S	1600 - 3000 KG	4000	1900	Tieflader	TANDEMACHSE 2 x 1350 - 1500 KG	165 R13C ODER 195/50 R13C	



CARFLAT 4019

ZWISCHENBODEN (SIEBDRUCKPLATTE) - ZUBEHÖR



CARFLAT 4019 S

ZWISCHENBODEN (SIEBDRUCKPLATTE) - ZUBEHÖR



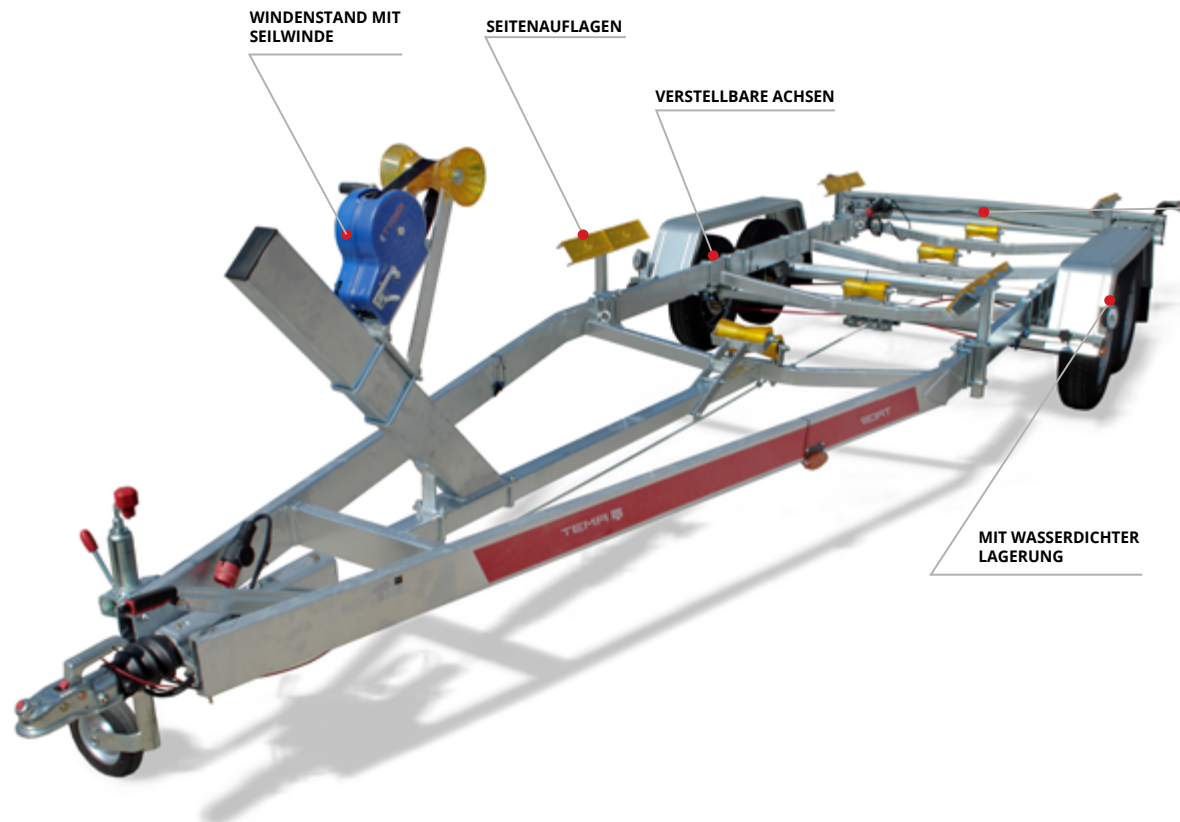

• LEUCHTRÄGER AUSZIEHBAR



• B13/071/21 V - ZUBEHÖR: DOPPELROLLEN

STANDARD AUSSTATTUNG UND ZUBEHÖR



SEITENAUFLAGEN (JE NACH MODELL KURZ- ODER LANGAUSFÜHRUNG)



RADKEILE STANDARDMÄSSIG FÜR GEBREMSTE ANHÄNGER

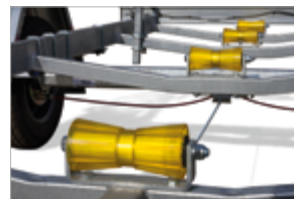

PROFILIERTE KIELROLLEN - für einfaches Zentrieren des Bootes, auch mit Höhenverstellung lieferbar



AUFLAUFVORRICHTUNG „TYP T“



AUFLAUFVORRICHTUNG „TYP V“



ZURRÖSE

ZUBEHÖR



STÜTZRAD MIT WAAGE (ZUBEHÖR)



STÜTZBRETT MIT TEXTILBEZUG (ZUBEHÖR)



AL-KO-SICHERUNG (ZUBEHÖR)



AL-KO-SICHERUNG (ZUBEHÖR)



ALU-LEUCHENTRÄGER (ZUBEHÖR)



ACHSSTOSSDÄMPFER (ZUBEHÖR)



2-ROLLEN-WIEGE FÜR DIE HINTERE QUERSTREBE (ZUBEHÖR)



SEITENAUFLEGE MIT STUFENLOSER HÖHENVERSTELLUNG (ZUBEHÖR)

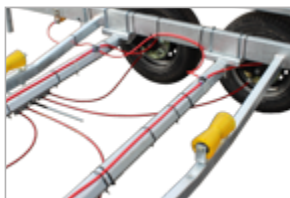

BREMSTROMMEL-SPÜLSYSTEM (ZUBEHÖR)



ERSATZRAD MIT STÜTZE (ZUBEHÖR)



WERKZEUGKÄSTEN (ZUBEHÖR)



AKS - FAHRDYNAMIKREGELSYSTEM (ZUBEHÖR)

JET - JET-SKI ANHÄNGER

JET - Anhänger zur Beförderung von Jet-Ski. Mit integrierten wasserfesten **WATER PROOF** -Rollenlagernaben, Qualitätsachse von **KNOTT**. Stabiler Stahlrahmen, geschweißt und feuerverzinkt. Die breitere Führungsrolle, Horizontalstützen und einfach abnehmbare Leuchenträger ermöglichen schnelles Beladen und sicheren Transport von Ihrem Jet-Ski.

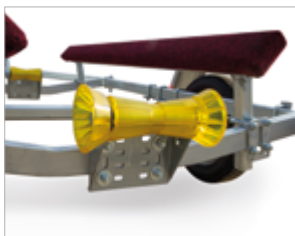

GEBREMSTE BOOTSTRALER MIT TANDEMACHSE



B25/096/21V



B35/096/23V



B20/076/21V

UNGEBREMSTE BOOTSTRALER MIT EINER ACHSE



B05/060/18



B07/066/18



ECO B05/055/18

GEBREMSTE BOOTSTRAILER MIT EINER ACHSE



B13/078/21

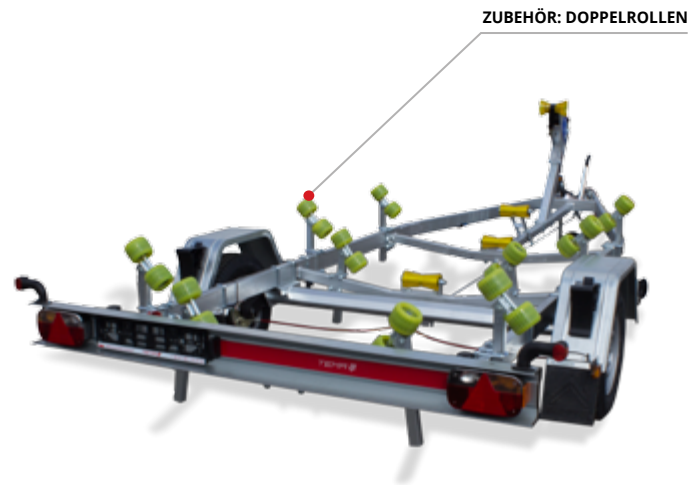

B13/078/21



B15/076/21V



B13/071/21V

BOAT - BOOTSANHÄNGER MIT EINEM ZUL. GESAMTGEWICHT VON 500 - 3500

Typ	Gesamtgewicht [kg]	Nutzlast [kg]	Max.Bootslänge [m] **	Fahrwerk*	Breite [mm]	Länge inkl. Auszu[mm]	Typ der Aufauffeinrichtung	Ausstattung
JET	750	560	~ 4,5	1 Achse 750 kg	1830	4900	x	stoffbespannte Längststützen, 2 Kielrollen
ECO B05/045/17	500	350	~ 3,5	1 Achse 750 kg	1730	4500	x	2 Kielrollen
ECO B05/055/18	500-750	320	~ 5,0	1 Achse 750 kg	1830	5500	x	2 Seitenauflagen, 2 Kielrollen
B10/066/18 V	1000	750	~ 6,0	1 Achse 1000 kg	1830	6620	V	4 Seitenauflagen, 3 Kielrollen, 1 Bugrolle
B13/071/21 V	1300	1000	~ 6,5	1 Achse 1350 kg	2130	7110	V	4 Seitenauflagen, 3 Kielrollen, 1 Bugrolle
B15/076/21 V	1500	1120	~ 7,0	1 Achse 1500 kg	2130	7610	V	4 Doppel-Seitenauflagen, 4 Kielrollen, 1 Bugrolle
B18/076/21 V	1800	1420	~ 7,0	1 Achse 1800 kg	2130	7610	V	4 Doppel-Seitenauflagen, 4 Kielrollen, 1 Bugrolle
B20/076/21 V	2000	1600	~ 7,0	2 Achsen 1000 kg	2130	7610	V	4 Doppel-Seitenauflagen, 4 Kielrollen, 1 Bugrolle
B25/086/21 V	2500	2060	~ 8,0	2 Achsen 1350 kg	2105	8665	V	4 Doppel-Seitenauflagen, 4 Kielrollen, 1 Bugrolle
B27/088/23 V	2700	2190	~ 8,5	2 Achsen 1350 kg	2330	8665	V	4 Doppel-Seitenauflagen, 5 Kielrollen, 1 Bugrolle
B30/096/23 V	3000	2390	~ 9,5	2 Achsen 1500 kg	2330	9635	V	4 Doppel-Seitenauflagen, 6 Kielrollen, 1 Bugrolle
B35/096/23 V	3500	2820	~ 9,5	2 Achsen 1800 kg	2330	9635	V	4 Doppel-Seitenauflagen, 6 Kielrollen, 1 Bugrolle
B05/060/18	500	350	~ 5,0	1 Achse 750 kg	1830	6060	x	2 Seitenauflagen, 2 Kielrollen, 1 Bugrolle
B07/066/18	750	560	~ 5,5	1 Achse 750 kg	1830	6660	x	4 Seitenauflagen, 3 Kielrollen, 1 Bugrolle
B10/072/18	1000	750	~ 6,0	1 Achse 1000 kg	1830	7230	T	4 Seitenauflagen, 3 Kielrollen, 1 Bugrolle
B13/078/21	1300	1000	~ 6,5	1 Achse 1350 kg	2130	7800	T	4 Seitenauflagen, 3 Kielrollen, 1 Bugrolle
B15/082/21	1500	1130	~ 7,0	1 Achse 1500 kg	2130	8260	T	4 Doppel-Seitenauflagen, 4 Kielrollen, 1 Bugrolle
B18/083/21	1800	1410	~ 7,0	1 Achse 1800 kg	2130	8300	T	4 Doppel-Seitenauflagen, 4 Kielrollen, 1 Bugrolle
B20/083/21	2000	1600	~ 7,0	2 Achsen 1000 kg	2130	8300	T	4 Doppel-Seitenauflagen, 4 Kielrollen, 1 Bugrolle
B25/093/21	2500	2030	~ 8,0	2 Achsen 1350 kg	2130	9350	T	4 Doppel-Seitenauflagen, 4 Kielrollen, 1 Bugrolle
B26/098/23	2600	2090	~ 8,5	2 Achsen 1350 kg	2330	9840	T	4 Doppel-Seitenauflagen, 5 Kielrollen, 1 Bugrolle
B26/098/25 P	2600	2000	~ 8,5	2 Achsen 1350 kg	2550	9840	T	4 Doppel-Seitenauflagen, 5 Kielrollen, 1 Bugrolle
B30/105/23	3000	2370	~ 9,5	2 Achsen 1500 kg	2330	10530	T	4 Doppel-Seitenauflagen, 6 Kielrollen, 1 Bugrolle
B35/105/23	3500	2820	~ 9,5	2 Achsen 1800 kg	2330	10530	T	4 Doppel-Seitenauflagen, 6 Kielrollen, 1 Bugrolle
B35/105/25 P	3500	2820	~ 9,5	2 Achsen 1800 kg	2550	10530	T	4 Doppel-Seitenauflagen, 6 Kielrollen, 1 Bugrolle

Serienausstattung: Bugstütze mit Windenbock und Winde (mit Gurt), 4 verstellbare Zurrösen, Stützrad (außer ECO)

* alle Anhänger mit Achsen mit wasserdichter Lagerung

** max. Länge des Anhängers ab Kugelkupplung bis zu Ende des ausgezogenen Leuchterträgers

P - bis 2550 mm verbreiterte Ausführung

MOTO QUAD - MOTORRAD- UND QUADTRANSPORTER

MODELL	ZUL. GESAMT-GEWICHT	ABMESSUNGEN LADEFLÄCHE (mm)			FAHRWERK	BEREIFUNG
		Länge	Breite	Lieferumfang		
MOTO - QUAD 2616	300 - 750 KG	2640	1610	1 RADWIPPE	1 OŚ N 750 KG	155 R13
MOTO - QUAD 3017	800 - 1350 KG	3000	1700	1 RADWIPPE	1 OŚ 1350 KG	165 R13C

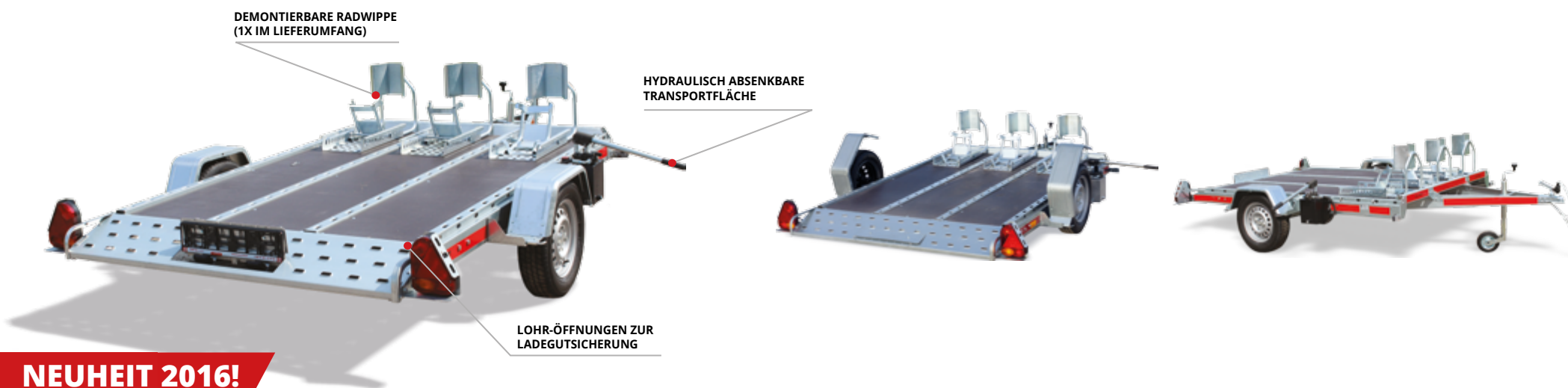

NEUHEIT 2016!

Multitransporter in gebremster und ungebremster Ausführung. Einsetzbar als Motorrad- oder Quadtransporter mit mechanisch kippbarer Ladefläche.

ZUBEHÖR: Bordwände 400, Bordwände mit Profi-Lochung, Auffahrbordwand.



MULTI				
MODELL	DMC	ABMESSUNGEN LADEFLÄCHE (mm)		FAHRWERK
		Länge	Breite	
MULTI 2916	400-750	2950	1630	1 ACHSE 750 KG
MULTI 2916	800-1500	2950	1630	1 ACHSE 1350 - 1500 KG

MOTO - Motorradanhänger

MODELL	ZUL. GESAMT-GEWICHT	ABMESSUNGEN LADEFLÄCHE (mm)			FAHRWERK
		Länge	Breite	ANZAHL DER SCHIENEN	
MOTO 1 2010	300 - 750 KG	2000	1070	1	1 ACHSE N 750 KG
MOTO 2 2011	300 - 750 KG	2000	1100	2	1 ACHSE N 750 KG
MOTO 3 2014	300 - 750 KG	2000	1400	3	1 ACHSE N 750 KG

MOTO 3 - MIT BODENPLATTE (ZUBEHÖR)

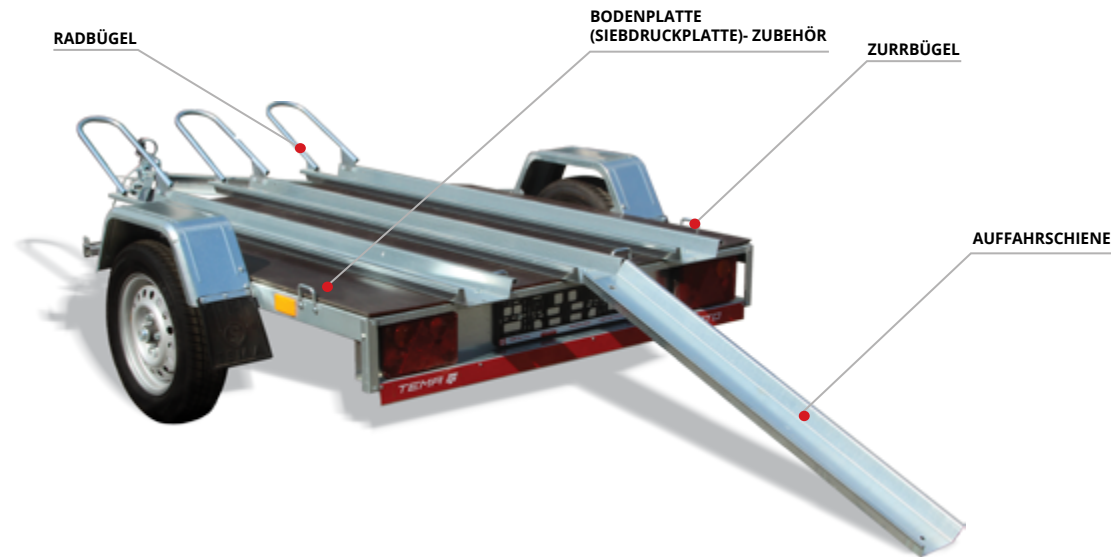

MOTO 1



MOTO 2



MOTO 3

QUAD

MODELL	DMC	ABMESSUNGEN LADEFLÄCHE (mm)		FAHRWERK	BEREIFUNG
		Länge	Breite		
QUAD 1 2213	300 - 750 KG	2200	1380	1 ACHSE N 750 KG	155/70 R13
QUAD 1B 2213	300 - 750 KG	2200	1380	1 ACHSE N 750 KG	155/70 R13
QUAD 2 3020	800 - 1000 KG	3000	2000	1 ACHSE N 750 KG	195/55 R10C

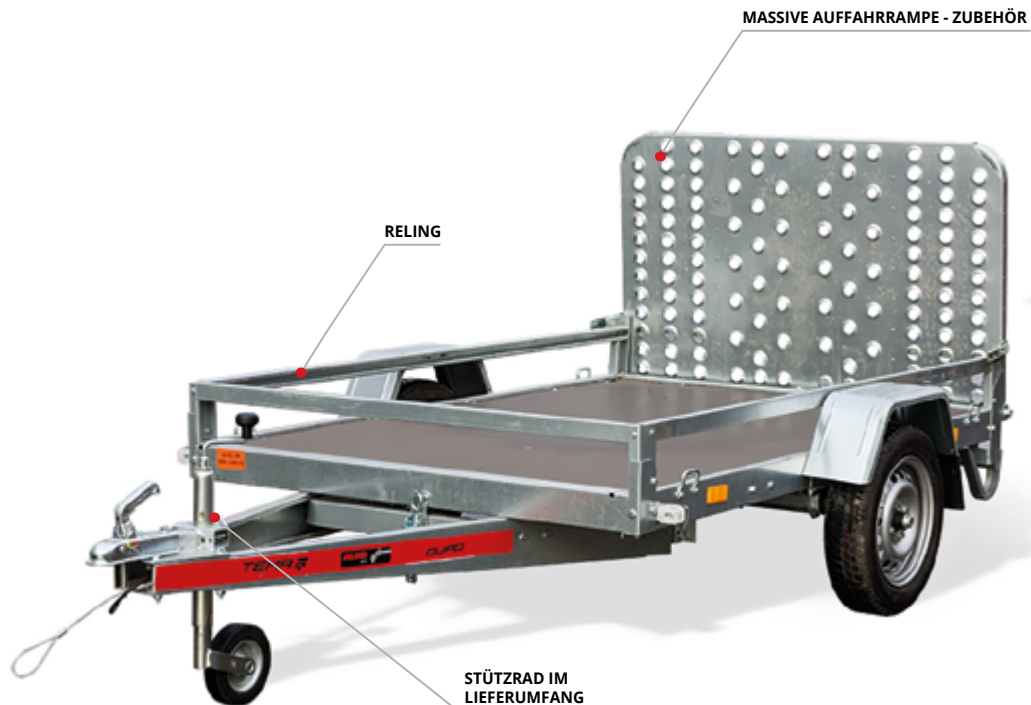

QUAD 1 2213

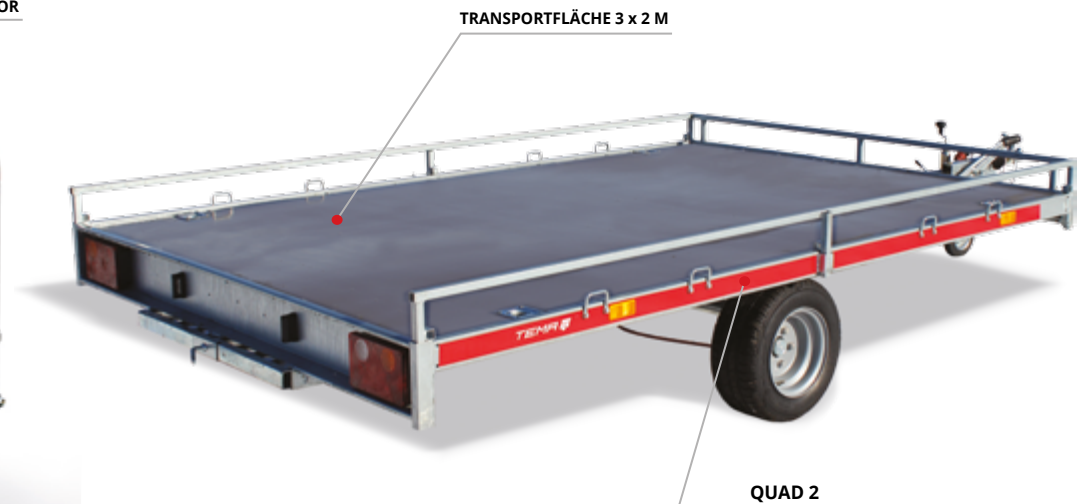

• AUFFHARRAMPEN UNTER DER LADEFLÄCHE



KIPPBARE LADEFLÄCHE

QUAD 1 2212



SIEBDRUCKBODENPLATTE



35 CM HOHE BORDWÄNDE,
HINTERE UND VORDERE BORDWAND AUFKLAPPBAR

HOCHPLANE H800 - ZUBEHÖR

QUAD 1 B 2213

BUILDER - MINI-BAGGER-ANHÄNGER

MODELL	ZUL. GESAMT-GEWICHT	ABMESSUNGEN LADEFLÄCHE (mm)			FAHRWERK	BEREIFUNG
		Länge	Breite	Höhe		
BUILDER 1 2613 S	1600 - 2700 KG	2660	1380	350	TANDEMACHSE 2 x 1350 KG	165 R13C
BUILDER 1 3015 S	1600 - 3000 KG	3000	1500	350	TANDEMACHSE 2 x 1350 KG - 1500 KG	195/50 R13C
BUILDER 2 3015 S	1600 - 3000 KG	3050	1500	Reling	TANDEMACHSE 2 x 1350 KG - 1500 KG	195/50 R13C
BUILDER 3 3015 S	1600 - 3500 KG	3000	1500	300	TANDEMACHSE 2 x 1350/1500/1800 KG	165 R13C ODER 185 R14C
BUILDER 3 4018 S	1600 - 3500 KG	4000	1800	300	TANDEMACHSE 2 x 1350/1500/1800 KG	185 R14C

SCHAUFELABLAGE

AUFFAHRAMPEN UNTER DER LADEFLÄCHE

AKS - ZUBEHÖR

AUFFAHRAMPEN HOCHSTEHEND UND KLAPPBAR

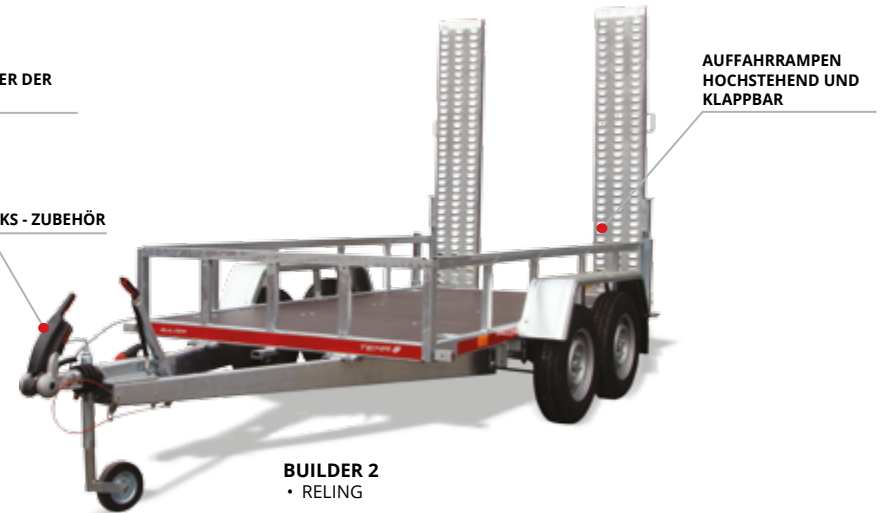
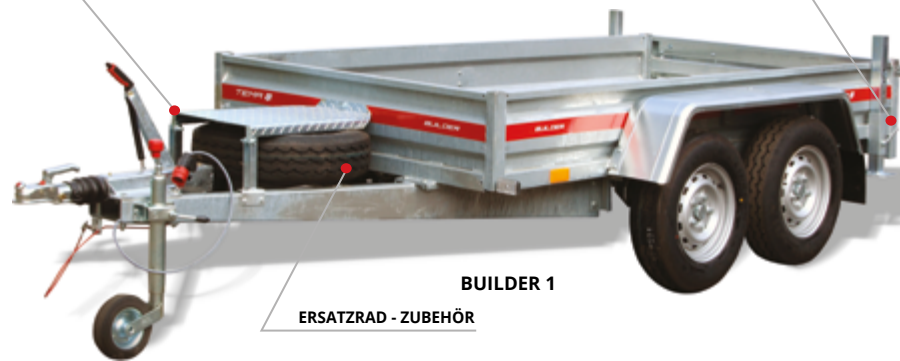

NEUHEIT 2016! BUILDER 3 3015 S

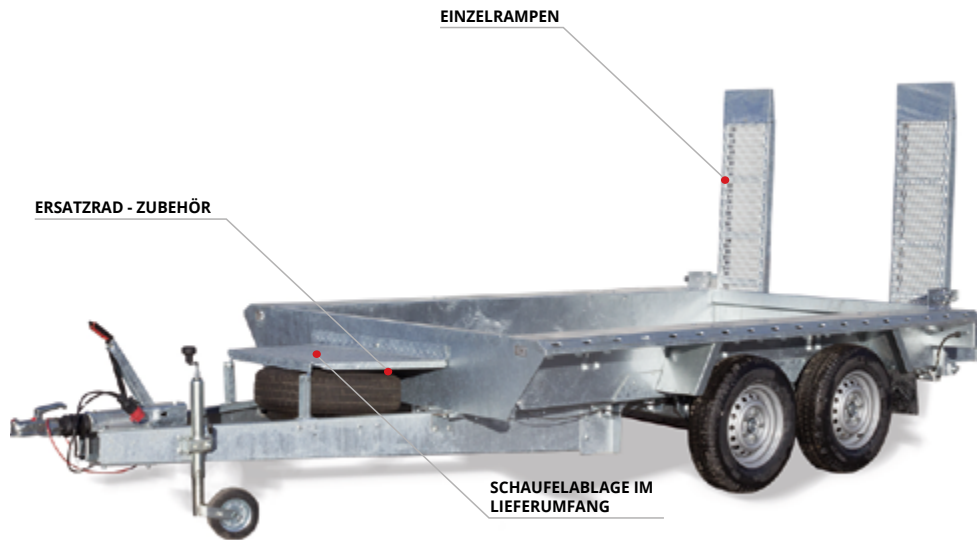

AUFFAHRRAMPE IN ZWEI AUSFÜHRUNGEN

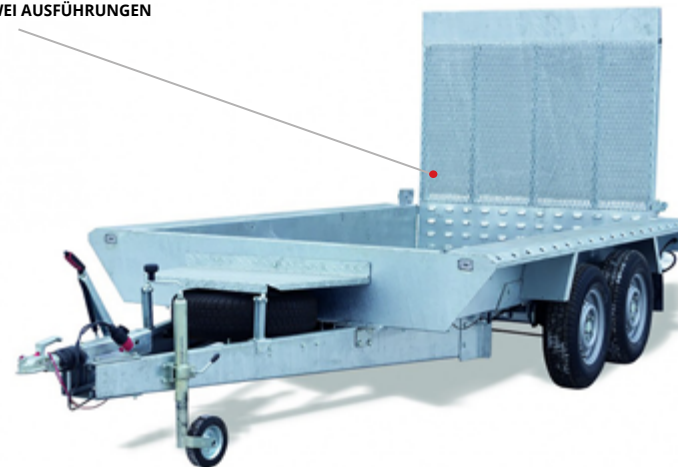

TRANSPORTER

MODELL	ZUL. GESAMT-GEWICHT	ABMESSUNGEN LADEFLÄCHE (mm)			FAHRWERK	BEREIFUNG
		Länge	Breite	Höhe		
TRANSPORTER 4020 S	1600 - 3500 KG	4085	2100	300	TANDEMACHSE 2 x 1350/1500/1800 KG	195/55 R10 ODER 195/50 R13C
TRANSPORTER 4020 S ALU	1600 - 3500 KG	4085	2100	300	TANDEMACHSE 2 x 1350/1500/1800 KG	195/55 R10 ODER 195/50 R13C
TRANSPORTER 4021 S	1600 - 3000 KG	4000	2150	350	TANDEMACHSE 2 x 1350/1500 KG	165 R13C ODER 195/50 R13C
TRANSPORTER 5020 S	1600 - 3500 KG	5100	2100	300	TANDEMACHSE 2 x 1350/1500 KG	195/50 R13C

TRANSPORTER 4021 S

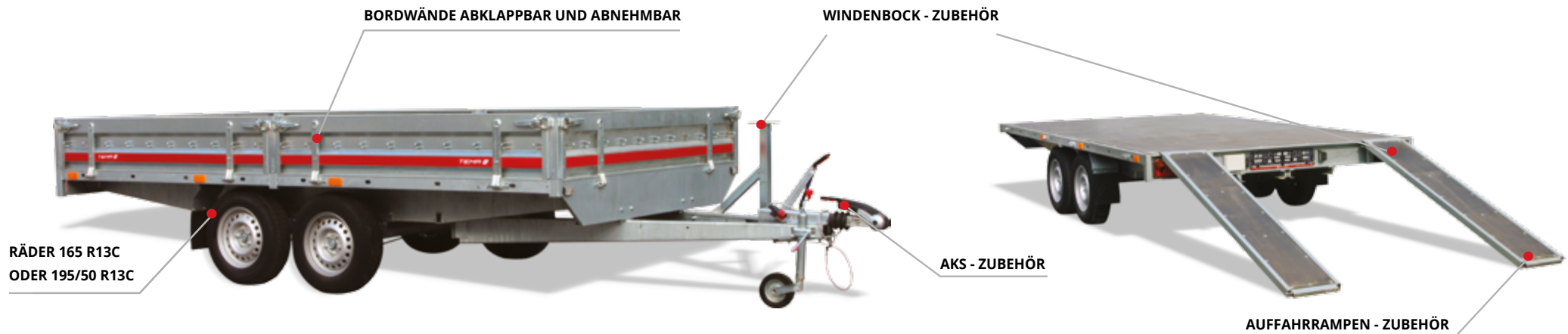

TRANSPORTER 4020S UND 4020 S

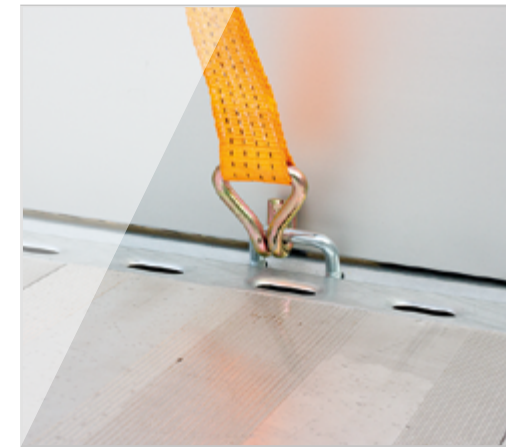

• AUSZIEHBARE ZURRBÜGEL



ZUBEHÖR IM ÜBERBLICK



PRO 2012
• LAMINATDECKEL



PRO 2612 4W
• ERSATZRAD MIT STÜTZE,
HOCHPLANE H1100



PRO 2612
• 2 x LAUBGITTERAUFSATZ



PRO 2612/2
• VORDERE RELING

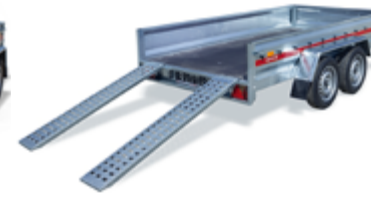

PRO 2612/2
• AUFFAHRRAMPEN AUS VERZINKTEM
BLECH



PRO 2612



PRO 2612
• BORDWANDAUFSATZ



PRO 2612
• 2 x BORDWANDAUFSATZ, FLACHPLANE



PRAKTI 1510 W



PRAKTI 2012
• LAMINATDECKEL



PRAKTI 2612 W



PRAKTI 2612/2
• 2 x LAUBGITTERAUFSATZ



PRAKTI 2612/2
• 2 x BORDWANDAUFSATZ



PRAKTI 2612/2
• HOCHPLANE H1100



PRO BREAK 2312C
• LAUBGITTERAUFSATZ, FLACHPLANE



PRO BREAK 2612C/4W
• 2 x BORDWANDAUFSATZ



PRO BREAK 2612/2C
• FLACHPLANE, ERSATZRAD - STÜTZRAD,
ERSATZRAD,
BORDWANDVERSTÄRKUNG



PRO BREAK 2612/4W
• VORDERE RELING, ERSATZRAD



DIEBSTAHLSCHUTZ



RADSTOPPER



AKS AL-KO



AL-KO-DIEBSTAHLSICHERUNG



WERKZEUGKÄSTEN

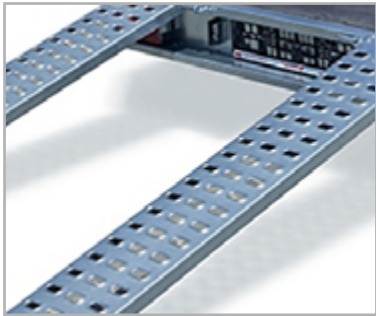

STAHL-AUFFAHRAMPEN

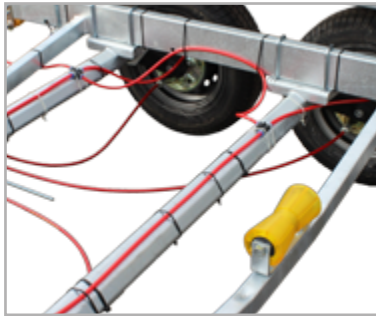

BREMSTROMMEL-SPÜLSYSTEM



SEITENAUFBLAUFE



UNTERLEGKEIL

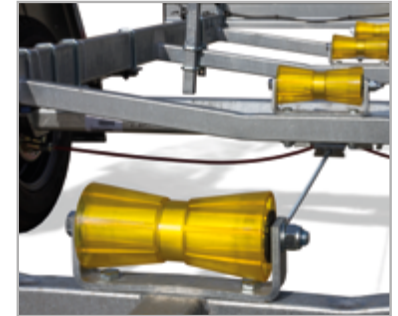

KIELROLLEN



BORDWANDVERSTÄRKUNGSHOLM



EINGELASSENE ZURRÖSE



VERSTELLBARE ZURRÖSE



STÜTZRAD MIT WAAGE



STÜTZBRETT MIT STOFFBEZUG

BALD IN UNSEREM ANGEBOT



www.aspoeck.com



multiled
24-7491-007



multipoint III links
+ bayonet 8PIN
24-8070-007



multipoint IV
24-8400-007



multipoint V links
multipoint V rechts
24-8550-007



flatpoint II Led
- Seitenbegrenzungsleuchte
31-2369-017



flatpoint II Led
- Seitenbegrenzungsleuchte
31-2369-047



31-6569-707



flatpoint II white led
31-6909-017



superpoint II
31-3709-017



superpoint II earpoint
31-3809-007



flexipoint I
31-6509-027



regpoint small - Kfz-Schild-Beleuchtung
36-1209-017

WWW.AL-KO.PL



Kugelkupplung AK300
(BestellNr. 267 312)



Kugelkupplung Prof V Typ AK 351
(BestellNr. 1 222 636)



Kugelkupplung Typ AKS 3004



Hakensicherung Safety Plus
(BestellNr. 1 310 891)



Klin UK 36 St
(BestellNr. 244 373)



Keilhalterung HA 36 St
(BestellNr. 244 376)



Winde Compact 900C (900 kg)
(BestellNr. 1 210 654)

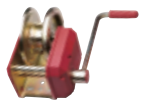

Winde Compact 901
(BestellNr. 244 896)



Winde PLUS 1201 (1250 kg)
(BestellNr. 249 129)



Soft-Dock Abdeckung
(BestellNr. 603 952)



Soft-Dock Abdeckung
(BestellNr. 691 937)



Stützrad 500 kg
(BestellNr. 243 888)



Stützrad PLUS 300kg
(BestellNr. 1 222 437)

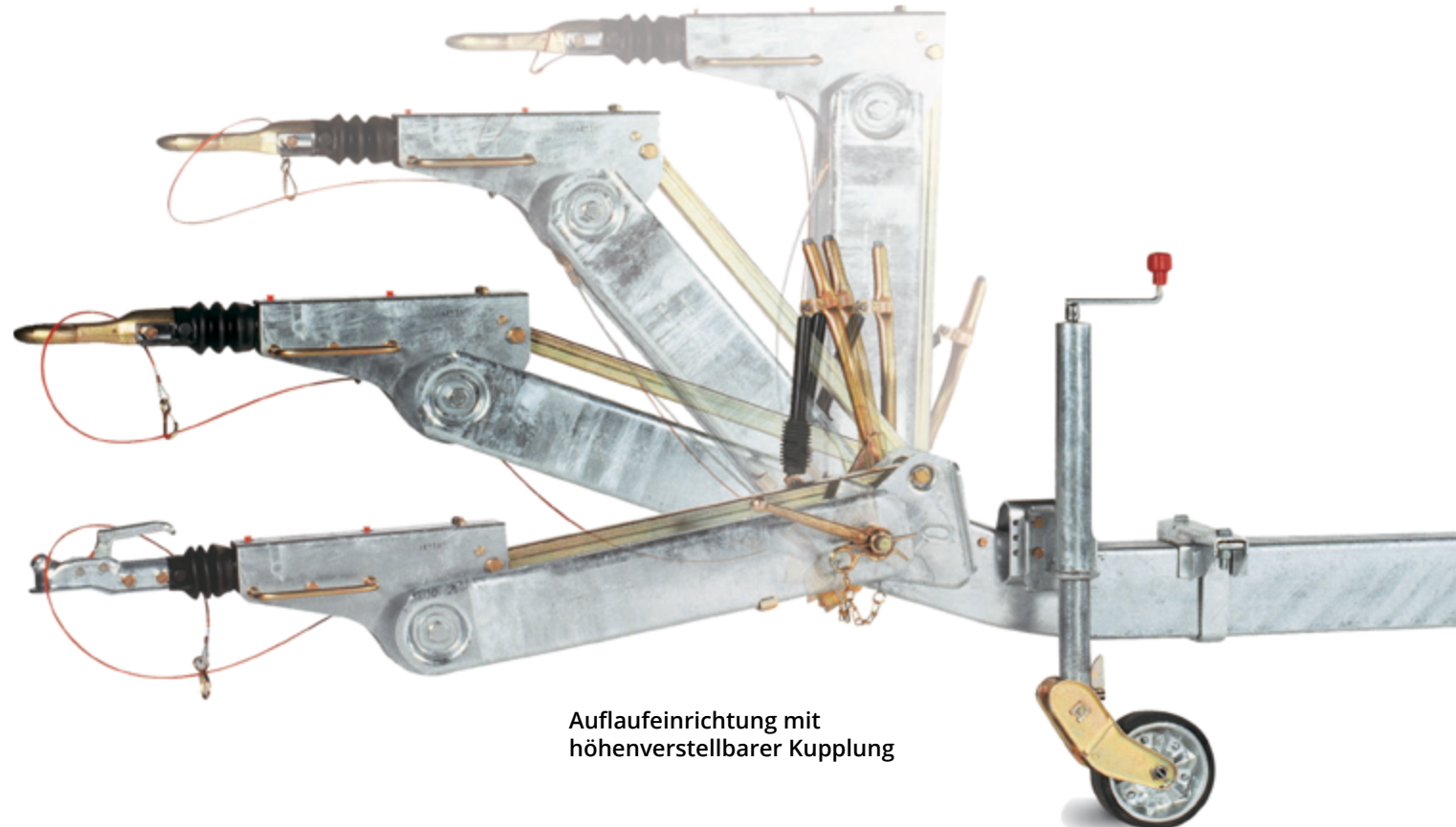

**Auflaufeinrichtung mit
höhenverstellbarer Kupplung**



TEMA Sp. z o.o., sp. k.

Al. Lotników Polskich 1
21-040 Świdnik

Technische Abteilung

tel.: +48 81 451 15 31/32
email: tech@tema.net.pl

Sekretariat

tel.: +48 81 451 15 21
email: info@tema.net.pl

WWW.PRZYCZEPY-TEMA.PL



Vielen Dank für Ihr Interesse an unseren Produkten. Wir sind stets bemüht, die in diesem Katalog dargestellten Informationen auf dem aktuellen Stand zu halten. Alle Angaben sind unverbindlich, dienen ausschließlichen Informationszwecken und stellen kein Angebot dar. Dieser Katalog enthält kein Versprechen oder Garantie im Bezug auf Aktualität, Korrektheit, Vollständigkeit oder Qualität dargestellter Informationen. Alle in diesem Katalog dargestellten Informationen sowie beschriebene Produkte und Dienstleistungen können von Tema Sp. z o.o., sp. k. ohne Vorankündigung verändert oder aktualisiert werden. Für Irrtümer und Druckfehler übernehmen wir keine Haftung. Alle Abbildungen sind als Musterabbildungen zu verstehen. Technische Änderungen, modellbedingte Abweichungen und Änderungen vorbehalten. Das Warenzeichen „TEMA“, ihre Produkte, Logo, Symbole und Slogans sind Eigentum der Firma Tema Sp. z o.o., sp. k. Unbefugter Gebrauch dieser Warenzeichen ist strengstens untersagt. Ungenehmigter Nachdruck verboten.