

# bott vario

Die Fahrzeugeinrichtung  
für Ihren Toyota



Proace

# Zwei Marken – Ein System



## bott vario | Zuhause in Ihrem Toyota



bott konfiguriert die Einrichtung branchenindividuell nach Ihren Wünschen.

Sie haben sich für einen Toyota entschieden. Mit dieser Wahl haben Sie die perfekte Basis für den Einbau einer bott vario Fahrzeugeinrichtung geschaffen. Die Bauteile von bott vario sind in ihren Dimensionen und mit ihren Befestigungspunkten exakt auf die Fahrzeuggegebenheiten von Toyota abgestimmt. Hieraus resultieren bestmögliche Stauraumnutzung sowie eine sichere Montage und rückstandsfreie Demontage. Dies trifft für die fertig konfigurierten Module ebenso zu, wie für eine individuelle Einrichtung, die bott exakt nach Ihren Bedürfnissen plant. So ist die Kombination Ihres Toyota und einer bott vario Fahrzeugeinrichtung ein ineinandergreifendes System.



bott vario | Die Fahrzeugeinrichtung –  
So individuell wie Ihre Branche

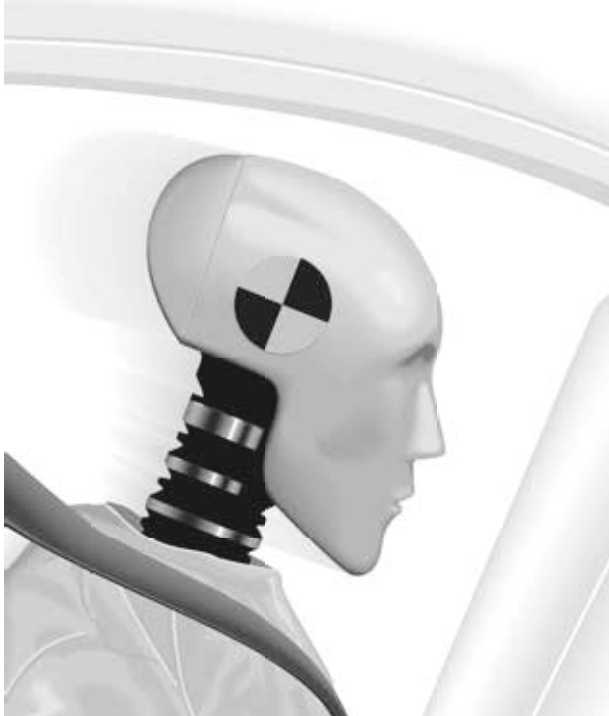

## Nachgewiesene Sicherheit.

Wie sicher die bott vario Fahrzeugeinrichtung für die Insassen ist, lassen die Ingenieure von bott regelmäßig bei Crashtests unter Beweis stellen. Unabhängige Experten führen die Tests mit einem voll beladenen Fahrzeug aus, so dass die Belastungen auf die Bauteile denselben entsprechen wie bei einem Unfall im Straßenverkehr. Die Crashtests simulieren einen Aufprall des Fahrzeugs an einem Hindernis bei einer Geschwindigkeit von 50 km/h – nach der Richtlinie ECE R44. Hierbei gehen die Prüfer insbesondere den folgenden Fragen nach:

- Fängt die bott vario Fahrzeugeinrichtung die Energie dynamisch ab?
- Bleibt das Ladegut dort, wo es hingehört?
- Werden die extremen Kräfte erfolgreich absorbiert?

Die bott vario Fahrzeugeinrichtung erfüllt stets die hohen Anforderungen der Tests. Die Ergebnisse belegen, dass sich Fahrer und Beifahrer im Ernstfall auf bott vario verlassen können.

Das Video zum Crash-Test:



J0791SF002

0.080 mS

# 3

## Jahre Garantie\*

\*bott gewährt dem Enderwerber (Endverbraucher) zusätzlich zu den gesetzlichen Gewährleistungsansprüchen eine Produktgarantie von 3 Jahren gemäß den bott Garantiebedingungen. bott garantiert für einen Zeitraum von 3 Jahren ab Lieferdatum, dass die gelieferten Artikel frei von Fehlern in Material und Verarbeitung sind. Ausgenommen von der Garantie sind elektronische Bauteile und Baugruppen.

## bott vario | Konditioniert auf Ihren Erfolg

Überraschungen sind bei Service- und Montagetätigkeiten an der Tagesordnung. Sie fordern höchste Kreativität und Professionalität beim Erfüllen Ihres Auftrags. Auf jede Eventualität bestmöglich vorbereitet zu sein heißt, das richtige Werkzeug, das zweckmäßige Material und die notwendigen Ersatzteile dabei zu haben. Kurzum – das Equipment muss stimmen!

So ist die primäre Aufgabe einer Fahrzeugeinrichtung eine perfekte Nutzraumorganisation. Auf engstem Raum wird alles Notwendige sicher transportiert. Vor Ort beim Kunden sind es ein schneller Zugriff und eine übersichtliche Anordnung aller Utensilien, die über Ihren Erfolg entscheiden.



### ■ Sicher

bott vario ist crashtestgeprüft nach ECE R44: Die Seitenwände aus hochfestem Stahl fangen die extremen Kräfte bei einem Aufprall des Fahrzeugs effektiv auf.

### ■ Leicht

Die einzelnen Bauteile sind konsequent leicht und stabil konstruiert. Grundlage hierfür ist der Materialmix aus Stahl, Aluminium und hochwertigem Kunststoff. Weniger Eigengewicht bedeutet für Sie: mehr Zuladung.

### ■ Wertig

Die eloxierten Aluminiumoberflächen und die in Feinstruktur pulverbeschichteten Stahlteile sind kratzfest und robust. Darüber hinaus erfüllen Optik und Haptik Ihren Wunsch nach Wertigkeit.

### ■ Effizient

Die bott vario Fahrzeugeinrichtung nutzt den Laderaum optimal, schafft Ordnung und ermöglicht einen schnellen Zugriff auf Ihr Equipment.

### ■ Überzeugend

Ihr Auftreten mit einer gut sortierten Fahrzeugeinrichtung hinterlässt einen bleibenden positiven Eindruck beim Kunden und vermittelt ein überzeugendes Gesamtbild von Ihrer Leistung.

### ■ Schön

Das klare und wertige Design der bott vario Fahrzeugeinrichtung wurde mehrfach ausgezeichnet.

# bott vario Nutzraumorganisation



## bott vario | Ordnung mit System

Die Module der bott vario Fahrzeugeinrichtung für Ihr Toyota Nutzfahrzeug bieten vielseitige Elemente zur Aufteilung des Stauraums. Diese lassen sich für den individuellen Bedarf in Ihrem Gewerk perfekt kombinieren. Die Entwickler legten bei der bott vario Fahrzeugeinrichtung besonderes Augenmerk auf Sicherheit, Funktionalität und ideale Nutzbarkeit des verfügbaren Raums.

**Langgutwanne**  
Verstaut Rohre oder ähnliche Langteile platzsparend und sicher

**Funktionstabilisator mit bottBoxen**  
Intelligente Lösung zum Lagern und Transportieren von Kleinteilen

**Wannen**  
Hohe Tragkraft durch intelligente Sickenprägungen und Kantungen

**Schubladen**  
Mit leichtgängigem Griff, auch mit Handschuhen zu öffnen

**Gedrehter Schrank**  
Einfacher Zugriff auf den Inhalt von der Seitentür aus



**Spanneinheit**  
Komfortables, sicheres Verspannen von unterschiedlichen Koffergrößen

**Zurrwinkel**  
Systembauteile mit integrierten Zurrpunkten

**varioSort und varioSafe**  
Leichte und robuste Servicekoffer und Trageboxen, praktisch integriert in der Fahrzeugeinrichtung

**Seitenteile**  
Sie sind die tragenden Elemente einer bott vario Fahrzeugeinrichtung

**Ladungssicherungsschiene**  
Für ein flexibles und sicheres Verzurren der Ladung

**Bodenfach mit Aluminiumklappe**  
Für leicht zugänglichen Stauraum

## Die Planung



		Marke	Toyota
		Modell	Probase
		Radstand	5275 mm
		Dachhöhe	Normal

Maßstab: 1:25  
 Angebots-Nr.: 205H0000991-01  
 Datum: XX.XX.XXXX  
 Zeichnungsnummer: 1 / 7  
 Änderungen vorbehalten

Max Mustermann  
 + 49 (0) 79 71 / 251-251  
 + 49 (0) 79 71 / 251-205  
 max.mustermann@bott.de

Bott GmbH & Co. KG  
 Bahnh. 17  
 74405 Gaildorf



## Das Ergebnis







### Analyse

Ihr Gepäck steht zum Verladen bereit. Wo es zukünftig seinen festen Platz erhalten wird, entscheiden Sie zusammen mit der professionellen Beratung eines bott Planungsspezialisten.



### Konzeption und Planung

Ihr bott Servicepartner konfiguriert anhand der Analyse die von Ihnen gewünschte Fahrzeugeinrichtung und organisiert den Nutzraum Ihres Transporters ideal.



### Zertifizierte Montage

Nur geschulte Mitarbeiter bauen die Einrichtung in Ihr Fahrzeug. Denn Sicherheit ist unser oberstes Gebot.



### Übergabe

Eine Ersteinweisung mit ausführlicher Durchsprache der Wartungs- und Bedienungsanleitung ist bei bott selbstverständlich.



### Betreuung

Ihr zertifizierter bott Servicepartner ist ganz in Ihrer Nähe. Er steht Ihnen bei allen Fragen rund um Ihre Fahrzeugeinrichtung gerne zur Verfügung – vor, während und nach dem Einbau.

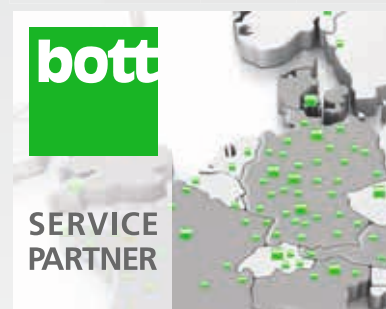

## bott vario | Basisausbau - Laderaumschutz für Kleintransporter und Kastenwagen

Der Basisausbau von bott schützt den Laderaum Ihres Nutzfahrzeugs vor der Abnutzung im täglichen Gebrauch. Er beinhaltet einen Fußboden, Wandverkleidungen und auf Wunsch auch einem Dachhimmel. Das robuste und langlebige Material erhält langfristig den Wert Ihres Fahrzeugs. Rutschhemmende Oberflächen und der Kantenschutz im Türbereich sorgen darüber hinaus für Sicherheit.

In den Fußboden eingelassene Zurrschienen bieten zahlreiche Möglichkeiten, Ihre Ladung zu sichern. Die vom Fahrzeughersteller bereitgestellten Zurrpunkte bleiben weiterhin zugänglich. Bei Bedarf integriert bott weitere Zurrschienen, Leuchten und Elemente zur Be- und Entlüftung des Laderaums.

### bott vario Fußboden



- leichter und feuchtigkeitsabweisender 12 mm Birkensterrholz-Fußboden
- Oberseite: robuste und rutschhemmende Kunstharzfilmbeschichtung mit bott Dekor
- Unterseite: Kunstharzfilmbeschichtung mit glatter Oberfläche
- Kanten: profiliert, feuchtigkeitsabweisend, grau eingefärbt und im Türbereich mit Kantenschutz aus Aluminium
- Schadstoffemissionsklasse E1 gemäß EN 717-2
- Rutschhemmung R12, Taberwert > 500
- inkl. Befestigungsmaterial
- überwiegend vereinfachte Montage mit Niederhalter möglich



1A Zurrschienen quer



1B Zurrschienen längs

Ihr Toyota	Baujahr ab	Radstand mm	Boden ohne Trittkantenschutz	Boden mit Trittkantenschutz	Boden mit Zurrschienen quer <sup>3</sup> 1A	Anzahl Zurrschienen quer	Boden mit Zurrschienen längs <sup>3</sup> 1B
Proace compact	2016	2925	113 20 182	113 10 182	113 12 182	3	113 21 182
Proace Medium (L1)	2016	3275	113 20 183	113 10 183	113 12 183	3	113 21 183
Proace Lang (L2)	2016	3275*	113 20 184	113 10 184	113 12 184	3	113 21 184

\*mit Überhang <sup>3</sup> mit Trittkantenschutz

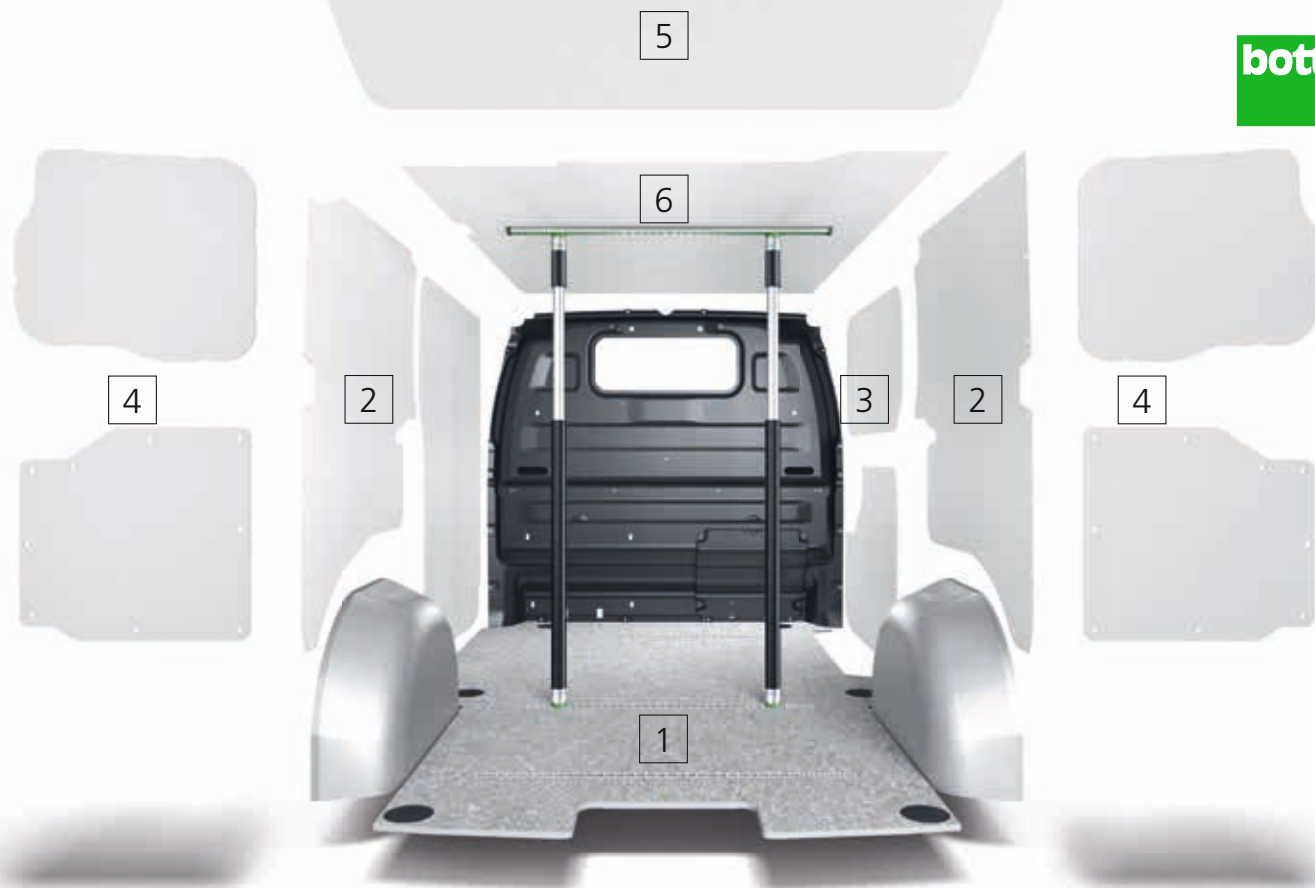

### Innenwandverkleidung



- passgenaue Wandverkleidung aus recyclingfähigem Polypropylen
- Hohlkammerplatten, 4 mm dick mit einseitig strukturierter Oberfläche
- Farbe: lichtgrau (RAL 7035)
- UV-beständig, geringes Gewicht, korrosions- und verrottungsfrei, chemikalienbeständig
- extrem leicht und gut zu reinigen
- inkl. Befestigungsmaterial



- passgenaue Wandverkleidung aus 1mm starkem Aluminium
- leicht und extrem schlagfest
- mit perfo Lochrasterung zur Aufnahme von perfo Haken und Haltern
- inkl. Befestigungsmaterial

### vario protect-light

für Ihren Toyota	Baujahr ab	Radstand mm	[ 2 ] Basissatz Innenwand- verkleidung	[ 2+3+4 ] Komplettsatz Hecktüren + Schiebetür rechts	[ 2+3+5 ] Komplettsatz Heckklappe + Schiebetür rechts
Proace compact	2016	2925	122 25 279.95	122 25 280.95	122 25 281.95
Proace Medium (L1)	2016	3275	122 25 284.95	122 25 285.95	122 25 286.95
Proace Lang (L2)	2016	3275*	122 25 289.95	122 25 290.95	122 25 291.95

\* Mit Überhang

### vario protect-plus

Proace compact	2016	2925	122 25 279.98	122 25 280.98	122 25 281.98
Proace Medium (L1)	2016	3275	122 25 284.98	122 25 285.98	122 25 286.98
Proace Lang (L2)	2016	3275*	122 25 289.98	122 25 290.98	122 25 291.98

\* Mit Überhang

### Spannstangen plus



- zur Transportsicherung von großem Ladegut
- schnell teleskopierbar ohne Werkzeug
- einfache Bedienung durch Klick-Verriegelung beim Einsetzen
- für horizontalen und vertikalen Einsatz geeignet
- umlaufende Gummierung für erhöhte Rutschhemmung sowie zusätzlichen Schutz für die Ladung

Ø x H mm	Art.-Nr.
47 x 1000 - 1400	850 01 120

bott vario | **Module für Ihren Toyota Proace compact** Radstand 2925 mm



Fahrerseite

Beifahrerseite

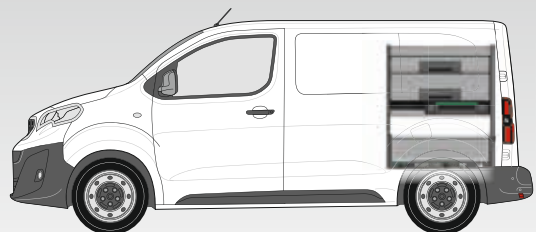
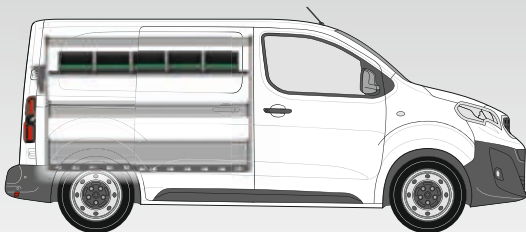

bott vario **Silver Package 3062**

Modulpaket  
Art.-Nr. 600 99 127.19M

Montageset  
Art.-Nr. 635 10 100.51V

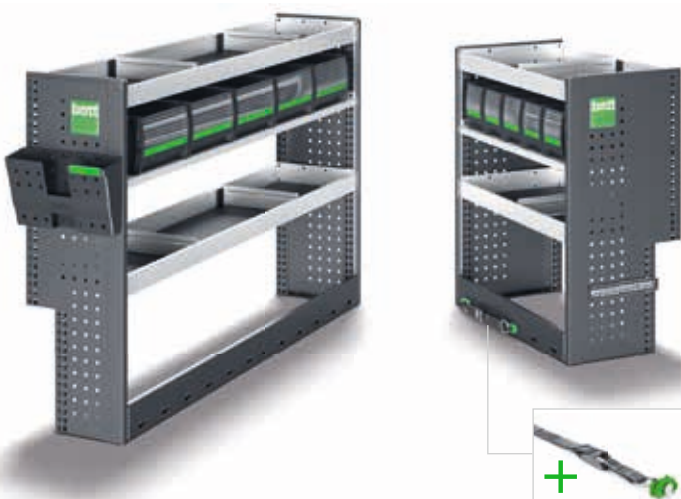

linke Einrichtung B 1525 x T 340 x H 1000 mm

- 2 Aluminiumwannen mit Trennwänden und Antirutschmatten
- 1 bottBoxen-Tablar mit 5 bottBoxen
- 1 Bodenfach mit integrierter Ladungssicherung

rechte Einrichtung B 775 x T 440 x H 900 mm

- 2 Aluminiumwannen mit Trennwänden und Antirutschmatten
- 1 bottBoxen-Tablar mit 5 bottBoxen
- 1 Bodenfach mit integrierter Ladungssicherung

Zubehör

- 1 Dokumentenhalter, 1 Zurrleine mit Schutzprofil, 1 Zurrort mit Fitting und Klemme, bott vario Kantenschutzprofile

Gesamtgewicht: 44,7 kg

## bott vario Green Package 3062

Modulpaket  
Art.-Nr. 600 99 130.19M

Montageset  
Art.-Nr. 635 10 100.51V

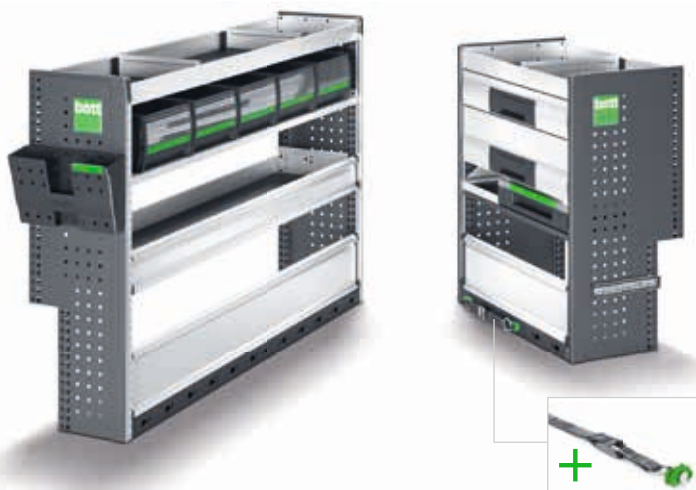

### linke Einrichtung B 1525 x T 340 x H 1000 mm

- 1 Aluminiumwanne mit Trennwänden und Antirutschmatte
- 1 bottBoxen-Tablar mit 5 bottBoxen
- 1 Klappenboden mit Aluminiumklappe und Antirutschmatte
- 1 Bodenfach mit integrierter Ladungssicherung und Aluminiumklappe
- 2 vertikale Ladungssicherungsschienen

### rechte Einrichtung B 775 x T 440 x H 900 mm

- 1 Aluminiumwanne mit Trennwand und Antirutschmatte
- 2 Schubladen mit Antirutschmatten
- 1 Systemtraverse mit varioSort und Ablagekasten
- 1 Bodenfach mit integrierter Ladungssicherung und Aluminiumklappe

### Zubehör

- 1 Dokumentenhalter, 1 Zurrtschiene mit Schutzprofil, 1 Zurrurt mit Fitting und Klemme, bott vario Kantenschutzprofile

Gesamtgewicht: 63,1 kg

## bott vario Unterflurmodul

Modulpaket  
Art.-Nr. 600 10 171.19V\*



### H 260 mm (Schubladen-Fronthöhe: 200 mm)

- Freie Ladefläche
- Diebstahlschutz, da das untergebrachte Material für Außenstehende nicht sichtbar ist
- Bequeme Bedienung von der Schiebe- und Hecktüre

- Hohes Stauraumvolumen
- Zurrpunkte auf der Abdeckplatte
- Schubladen mit Vollauszug
- Belastbarkeit pro Schubfach: 70 kg

Gesamtgewicht: 74,7 kg

\* lieferbar ab Frühjahr 2017

### Im Package enthaltenes Zubehör



Alle Seitenteile mit Kantenschutz



1 Zurrurt mit Fitting und Klemme



1 Dokumentenhalter



1 Zurrtschiene mit Schutzprofil

bott vario | **Module für Ihren Toyota Proace Medium (L1) Radstand 3275 mm**



Fahrerseite

Beifahrerseite

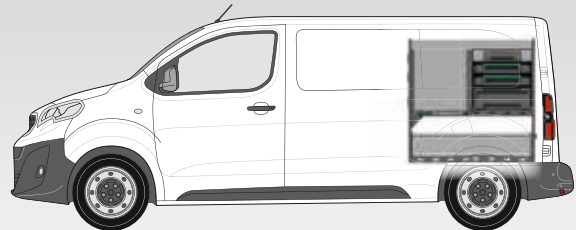
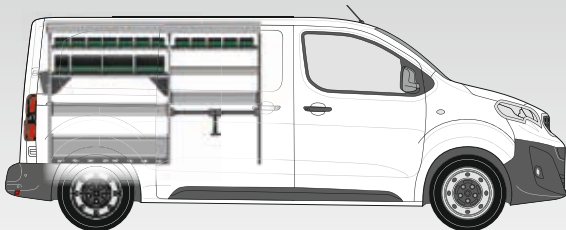

bott vario **Silver Package 4073**

Modulpaket  
Art.-Nr. 600 99 128.19M

Montageset  
Art.-Nr. 635 10 100.51V

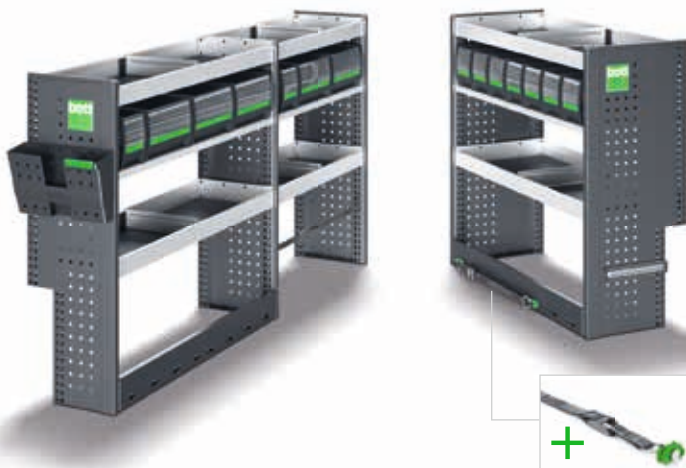

linke Einrichtung B 1775 x T 340 x H 1000 mm

- 4 Aluminiumwannen mit Trennwänden und Antirutschmatten
- 2 bottBoxen-Tablare mit 7 bottBoxen
- 1 Bodenfach mit integrierter Ladungssicherung
- 1 Bodenfach mit Klemmschlossgurt

rechte Einrichtung B 1025 x T 440 x H 1000 mm

- 2 Aluminiumwannen mit Trennwänden und Antirutschmatten
- 1 bottBoxen-Tablar mit 7 bottBoxen
- 1 Bodenfach mit integrierter Ladungssicherung

Zubehör

- 1 Dokumentenhalter, 1 Zurrleine mit Schutzprofil,  
1 Zurring mit Fitting und Klemme, bott vario Kantenschutzprofile

Gesamtgewicht: 51,5 kg

## bott vario **Platin Package** 4073

Modulpaket  
Art.-Nr. 600 99 129.19M

Montageset  
Art.-Nr. 635 10 100.51V



### linke Einrichtung B 1775 x T 340 x H 1100 mm

- 4 Aluminiumwannen mit Trennwänden und Antirutschmatten
- 2 bottBoxen-Tablare mit 7 bottBoxen
- 1 Klappenboden mit Aluminiumklappe und Antirutschmatte
- 1 Bodenfach mit integrierter Ladungssicherung und Aluminiumklappe
- 1 Ladungssicherungsset mit Zurrurgurt

### rechte Einrichtung B 1025 x T 440 x H 1000 mm

- 1 Aluminiumwanne mit Trennwand und Antirutschmatte
- 2 Schubladen mit Antirutschmatten
- 1 Systemtraverse mit 2 varioSort
- 1 Bodenfach mit integrierter Ladungssicherung und Aluminiumklappe

### Zubehör

- 1 Dokumentenhalter, 1 Zurrchiene mit Schutzprofil, 1 Zurrurgurt mit Fitting und Klemme, bott vario Kantenschutzprofile

Gesamtgewicht: 73,6 kg

## bott vario **Green Package** 4073

Modulpaket  
Art.-Nr. 600 99 131.19M

Montageset  
Art.-Nr. 635 10 100.51V



### linke Einrichtung B 1775 x T 340 x H 1200 mm

- 1 Aluminiumlanggutwanne mit Antirutschmatte
- 3 bottBoxen-Tablare mit 16 bottBoxen
- 1 Aluminiumwanne mit Trennwand und Antirutschmatte
- 2 Klappenböden mit Aluminiumklappen und Antirutschmatten
- 1 Bodenfach mit integrierter Ladungssicherung und Aluminiumklappe
- 1 Kofferspanneinheit
- 2 vertikale Ladungssicherungsschienen

### rechte Einrichtung B 1025 x T 440 x H 1000 mm

- 1 Aluminiumwanne mit Trennwand und Antirutschmatte
- 4 Schubladen mit Antirutschmatten
- 2 varioSort mit 20 Boxen
- 1 varioSafe L
- 1 Quertraverse mit integrierter Ladungssicherung
- 1 Bodenfach mit integrierter Ladungssicherung und Aluminiumklappe

### Zubehör

- 1 Dokumentenhalter, 1 Zurrchiene mit Schutzprofil, 1 Zurrurgurt mit Fitting und Klemme, bott vario Kantenschutzprofile

Gesamtgewicht: 92,4 kg

## Im Package enthaltenes Zubehör



Alle Seitenteile mit Kantenschutz



1 Zurrurgurt mit Fitting und Klemme



1 Dokumentenhalter



1 Zurrchiene mit Schutzprofil

bott vario | **Module für Ihren Toyota Proace Lang (L2) Radstand 3275 mm**



Fahrerseite

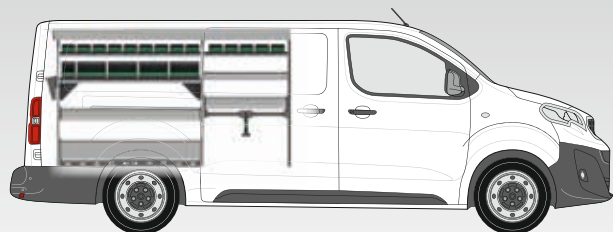

Beifahrerseite

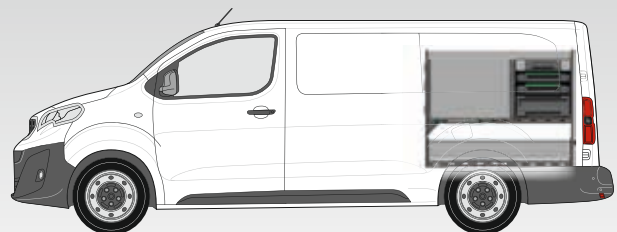

bott vario **Silver Package 5081**

Modulpaket  
Art.-Nr. 600 99 092.19M

Montageset  
Art.-Nr. 635 10 100.51V

linke Einrichtung B 2025 x T 340 x H 1000 mm

- 3 Aluminiumwannen mit Trennwänden und Antirutschmatten
- 2 bottBoxen-Tablare mit 8 bottBoxen
- 1 Bodenfach mit integrierter Ladungssicherung
- 1 Bodenfach mit Klemmschlossgurt

rechte Einrichtung B 1275 x T 440 x H 1000 mm

- 2 Aluminiumwannen mit Trennwänden und Antirutschmatten
- 1 bottBoxen-Tablar mit 9 bottBoxen
- 1 Bodenfach mit integrierter Ladungssicherung

Zubehör

- 1 Dokumentenhalter, 1 Zurrleine mit Schutzprofil,  
1 Zurring mit Fitting und Klemme, bott vario Kantenschutzprofile

Gesamtgewicht: 58,9 kg

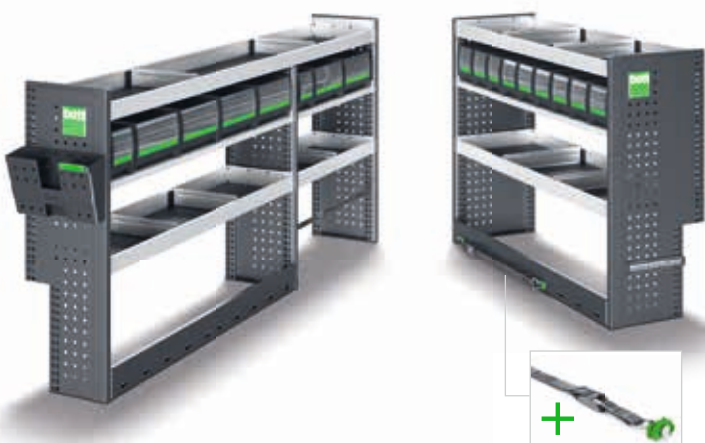



## bott vario **Platin Package 5081**

Modulpaket  
Art.-Nr. 600 99 093.19M

Montageset  
Art.-Nr. 635 10 100.51V

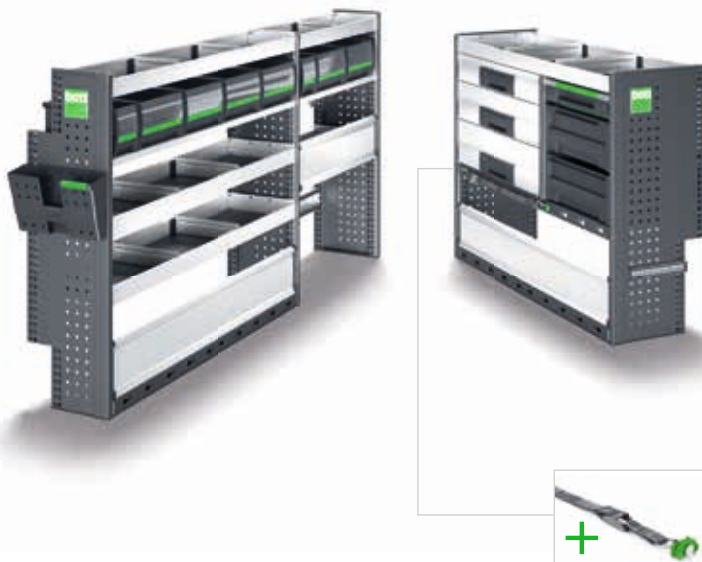

### linke Einrichtung B 2025 x T 340 x H 1100 mm

- 4 Aluminiumwannen mit Trennwänden und Antirutschmatten
- 2 bottBoxen-Tablare mit 8 bottBoxen
- 1 Klappenboden mit Aluminiumklappe und Antirutschmatte
- 1 Bodenfach mit integrierter Ladungssicherung und Aluminiumklappe
- 1 Ladungssicherungsset mit Zurrurt

### rechte Einrichtung B 1275 x T 440 x H 1000 mm

- 1 Aluminiumwanne mit Trennwänden und Antirutschmatte
- 3 Schubladen mit Antirutschmatten
- 1 varioSort mit 20 Boxen, 1 varioSafe L
- 1 varioSlide mit Führungsschienen
- 1 Quertraverse mit integrierter Ladungssicherung
- 1 Bodenfach mit integrierter Ladungssicherung und Aluminiumklappe

### Zubehör

- 1 Dokumentenhalter, 1 Zurrchiene mit Schutzprofil, 1 Zurrurt mit Fitting und Klemme, bott vario Kantenschutzprofile

Gesamtgewicht: 89,6 kg

## bott vario **Green Package 5081**

Modulpaket  
Art.-Nr. 600 99 094.19M

Montageset  
Art.-Nr. 635 10 100.51V

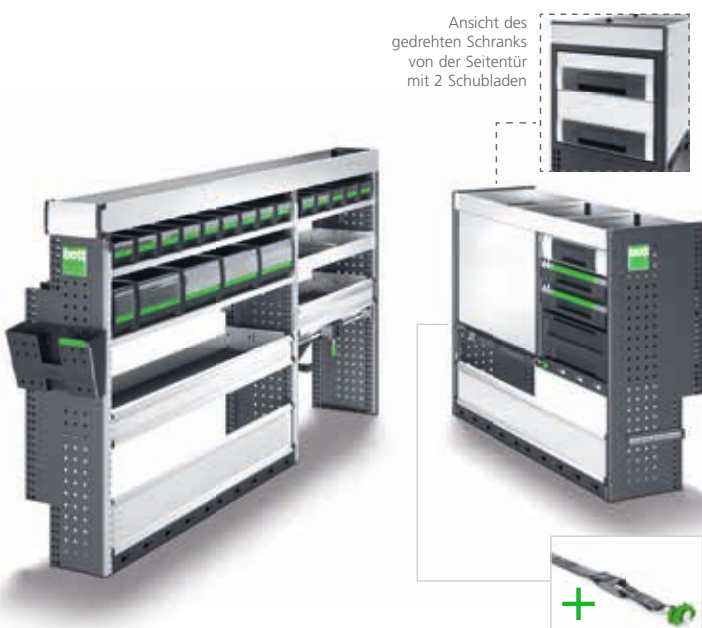

### linke Einrichtung B 2025 x T 340 x H 1200 mm

- 1 Aluminiumlanggutwanne mit Antirutschmatte
- 3 bottBoxen-Tablare mit 19 bottBoxen
- 1 Aluminiumwanne mit Trennwand und Antirutschmatte
- 2 Klappenböden mit Aluminiumklappen und Antirutschmatten
- 1 Bodenfach mit integrierter Ladungssicherung und Aluminiumklappe
- 1 Kofferspanneinheit
- 2 vertikale Ladungssicherungsschienen

### rechte Einrichtung B 1275 x T 440 x H 1000 mm

- 1 Aluminiumwanne mit Trennwänden und Antirutschmatte
- 3 Schwerlastschubladen mit Antirutschmatten
- 1 Schublade mit Antirutschmatte
- 2 varioSort mit 20 Boxen, 1 varioSafe L
- 1 Quertraverse mit integrierter Ladungssicherung
- 1 Bodenfach mit integrierter Ladungssicherung und Aluminiumklappe

### Zubehör

- 1 Dokumentenhalter, 1 Zurrchiene mit Schutzprofil, 1 Zurrurt mit Fitting und Klemme, bott vario Kantenschutzprofile

Gesamtgewicht: 111,2 kg

## Im Package enthaltenes Zubehör



Alle Seitenteile mit Kantenschutz



1 Zurrurt mit Fitting und Klemme



1 Dokumentenhalter



1 Zurrchiene mit Schutzprofil

## Optionen für jeden Bedarf

bott vario bietet weit mehr Zubehör für Fahrzeuge und deren Einrichtung als die Artikel in diesem Prospekt.

Fahrzeugbeschriftungen, Trittstufen, Gepäckträger, Auffahr- rampen, Kennleuchten und Telekommunikationskomponenten sind nur wenige Beispiele für das Leistungsspektrum, das bott Servicepartner zur Ergänzung einer Fahrzeugeinrichtung anbieten.



## Aufklappbare Arbeitsplatte



- für die Materialbearbeitung außerhalb des Fahrzeugs
- Stahlblech verzinkt
- Arbeitsplatte Buche-Multiplex natur, mehrschichtig und kreuzweise verleimt, geölt

Ausführung	Abmessungen B x T x H mm	Artikel-Nr.
inkl. Drehteller und Schraubstock 125 mm Backenbreite	200 x 300 x 900	612 20 006.51V
inkl. Schraubstock 125 mm Backenbreite	200 x 300 x 900	612 20 007.51V

## Gasflaschenhalter



- für den sicheren Transport von bis zu 2 Druckgasflaschen
- Ausführung 1: mit 1 Halteschiene und 1 Ratschenschlossgurt
- Ausführung 2: mit 2 Halteschienen und 2 Ratschenschlossgurten



für Systemtiefe mm	Ausf.	Schienenlänge mm	Artikel-Nr.
340	1	270	126 15 007.98V
340	2	270	126 15 008.98V
440	1	370	126 15 009.98V
440	2	370	126 15 010.98V

## Entlüftungselemente



- für die Entlüftung im Dach- und Seitenbereich beim Transport von Druckgasflaschen
- für die Entlüftung im Bodenbereich beim Transport von Druckgasflaschen

Abb.	Ausführung	Abmessungen B x T x H mm	Artikel-Nr.
A	Dach-/Seitenlüfter	94 x 140 x 40	635 02 054.19V
B	Bodenlüfter	Ø 110 / H 100	635 02 055.19V

## Zurrgurte

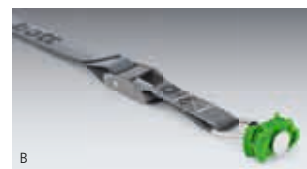

- mit Fitting und Ratsche
- mit Fitting und Klemme

	Gurtlänge mm	Festende mm	Belastbarkeit daN	Artikel-Nr.
A	1000	130	200	626 26 005.19V
	2500	130	200	626 26 006.19V
	3500	500	200	626 26 007.19V

	Gurtlänge mm	Festende mm	Belastbarkeit daN	Artikel-Nr.
B	1000	130	150	626 26 009.19V
	2500	130	150	626 26 010.19V
	3500	500	150	626 26 011.19V

**Zurrgurt mit Aufrollautomatik**



- für die schnelle und einfache Sicherung der Ladung
- Gurtband in schwarz
- Gurtbreite 25 mm
- Gurtlänge 2000 mm
- Belastbarkeit bis 125 daN

Ausführung	Festende mm	Artikel-Nr.
Haken - Haken	200	626 26 062.90
Fitting - Fitting	200	626 26 065.90
Fitting - zum Anschrauben	-	626 26 061.90

**Spannstangenhalterset**

- für die sichere und platzsparende Aufbewahrung von 2 oder 4 Spannstangen
- passend für beide Spannstangenversionen
- zur Montage an Zurrschienen an der Fahrzeugseitenwand oder im Dachbereich
- Stahlblech pulverbeschichtet, Farbe: anthrazitgrau (RAL 7016)

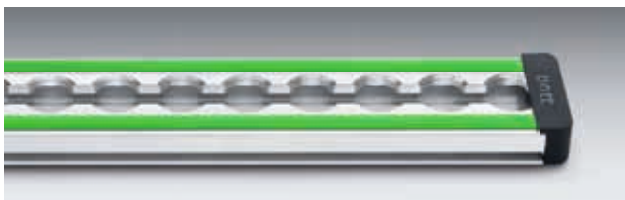
Ausführung	Abmessungen B x T x H mm	Artikel-Nr.
für 2 Spannstangen	85 x 75 x 120	630 03 086.19

**Ladungssicherungsschiene mit Schutzprofil**

- Anlagefläche mit Scheuerschutz, ideal für Ladegut mit empfindlichen Oberflächen
- für Gurte mit Fitting
- Rasterabstand 25 mm
- Belastbarkeit bis 500 daN
- inkl. Endkappen

Schienenlänge mm	Breite mm	Artikel-Nr.
1000	46	679 01 014.98V
1500		679 01 015.98V
2000		679 01 016.98V
3000		679 01 017.98V
lfdm*		679 01 018.98V

\*im 25 mm Raster bestellbar / max. Länge 3000 mm

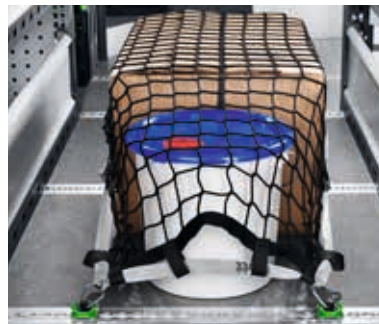
**Ladungssicherungsnetz**

- engmaschiges, gewirktes Ladungssicherungsnetz
- umlaufender Klemmschlossgurt

Abmessungen B x T mm	Ausführung	Artikel-Nr.
1250 x 730	4x Haken	626 27 006.19V
1250 x 730	4x Fitting	626 27 007.19V
2290 x 1500	4x Haken	626 27 008.19V
2290 x 1500	4x Fitting	626 27 009.19V

**Ladungssicherungsgewebe**

- zur Sicherung von Ladung im Fahrzeug und auf der Pritsche
- Diebstahlschutz durch blickdichtes Gewebe
- geprüft in Anlehnung an VDI 2700
- Belastbarkeit bis 200 daN

Ausführung Klemmschlossgurt	Abm. B x T mm	Artikel-Nr.
4x mit Flachhaken	1250 x 730	626 27 010.19V
4x mit Fitting	1250 x 730	626 27 011.19V
6x mit Flachhaken	2290 x 1500	626 27 012.19V
6x mit Fitting	2290 x 1500	626 27 013.19V

**varioSort Ladungssicherungskoffer**

- für Fahrzeuge mit einer bott-Fahrzeugeinrichtung mit Zurrelementen und/oder Zurrschienen

**Set bestend aus:** 2x Zurrgurt 3,5 m mit Fitting und Klemme  
 2x Zurrgurt 3,5 m mit Fitting und Ratsche  
 6x Ladungssicherungspad, 6x Kantenschutzpad  
 inkl. wichtigen Informationen zur Ladungssicherung

Abmessungen B x T x H mm	Artikel-Nr.
454 x 318 x 88	625 11 146.19V

# bott vario | Koffersysteme varioSort

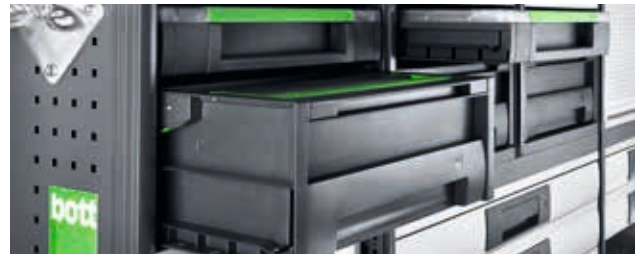

## varioSort mit Rastereinlage



- bestehend aus Grundmatte 12 mm und Rastermatte 63/69 mm
- Schaumstoff anthrazit (RAL 7016)
- vorgeschlitzt zum individuellen Ausbrechen
- Traglast: 15 kg



Abmessungen  
B x T x H mm

525 x 340 x 90

Innenabmessungen  
B x T x H mm

400 x 275 x 75

Artikel-Nr.

625 11 126.19V

## varioSort mit 20 Boxen



- Systemtiefe 340 mm
- 20 Kleinteileboxen
- Traglast: 15 kg

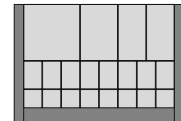

Abmessungen  
B x T x H mm

525 x 340 x 90

Innenabmessungen  
B x T x H mm

400 x 275 x 75

Artikel-Nr.

625 11 095.19V

## varioSort mit Düseneinsatz



- mit 90 Steckplätzen in einer Schaumstoffeinlage
- inkl. 3 Kleinteileboxen
- Traglast: 15 kg



Abmessungen  
B x T x H mm

525 x 340 x 90

Innenabmessungen  
B x T x H mm

400 x 275 x 75

Artikel-Nr.

625 11 125.19V

## varioSort mit 28 Boxen



- Systemtiefe 340 mm
- 28 Kleinteileboxen
- Traglast: 15 kg

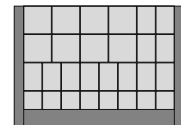

Abmessungen  
B x T x H mm

525 x 340 x 90

Innenabmessungen  
B x T x H mm

400 x 275 x 75

Artikel-Nr.

625 11 096.19V

## varioSort mit 11 Boxen



- Systemtiefe 340 mm
- 11 Kleinteileboxen
- Traglast: 15 kg

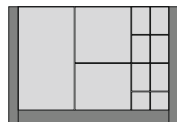

Abmessungen  
B x T x H mm

525 x 340 x 90

Innenabmessungen  
B x T x H mm

400 x 275 x 75

Artikel-Nr.

625 11 094.19V

## varioSort Einsteckhalter

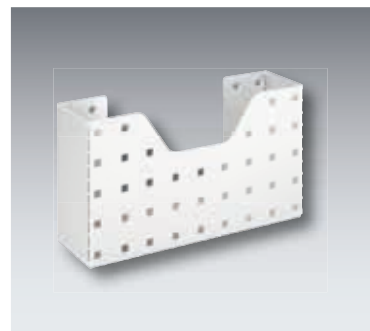

- Halterung Aluminium eloxiert



Anwendungsbeispiel:  
Servicekoffer varioSort **nicht** im Lieferumfang enthalten.

Abmessungen B x T x H mm

95 x 335 x 315

Artikel-Nr.

625 11 128.97V

# bott vario | Koffersysteme varioSafe

## varioSafe - Systemtiefe 340 mm



- Tragebox mit verschließbarem Deckel
- automatische Ent- und Verriegelung beim Abstellen und Tragen
- Traglast: 15 kg

Gr.	Abmessungen B x T x H mm	Innenabmessungen B x T x H mm	Artikel-Nr.
M	525 x 340 x 115	400 x 275 x 78	625 11 097.19V
L	525 x 340 x 190	400 x 275 x 153	625 11 029.19V
X	525 x 340 x 390	400 x 275 x 365	625 11 098.19V

## varioSafe - Systemtiefe 440 mm



Gr.	Abmessungen B x T x H mm	Innenabmessungen B x T x H mm	Artikel-Nr.
L	525 x 440 x 190	400 x 375 x 153	625 11 030.19V

## varioSafe L mit 18 Boxen

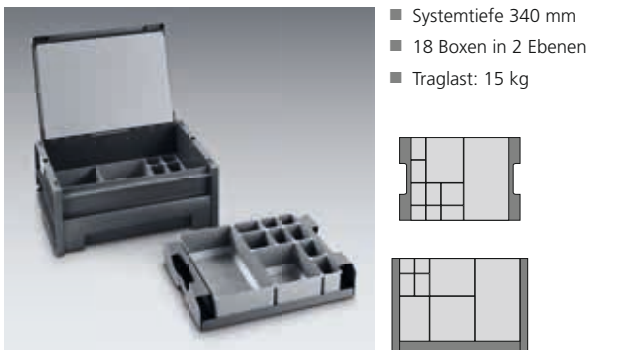

- Systemtiefe 340 mm
- 18 Boxen in 2 Ebenen
- Traglast: 15 kg

Abmessungen B x T x H mm	Innenabmessungen B x T x H mm	Artikel-Nr.
525 x 340 x 190	400 x 275 x 153	625 11 033.19V

## varioSafe L mit 27 Boxen

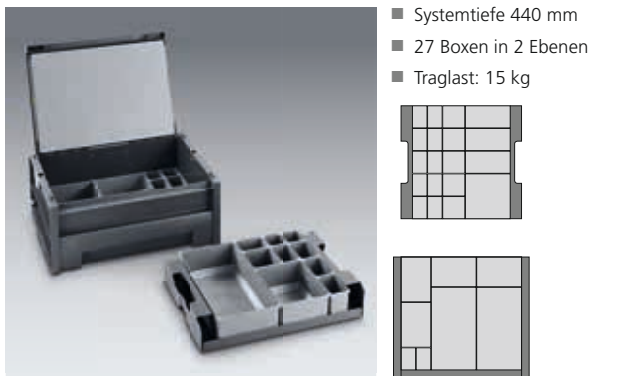

- Systemtiefe 440 mm
- 27 Boxen in 2 Ebenen
- Traglast: 15 kg

Abmessungen B x T x H mm	Innenabmessungen B x T x H mm	Artikel-Nr.
525 x 440 x 190	400 x 375 x 153	625 11 034.19V

## varioSafe M mit Düsenersatz



- Systemtiefe 340 mm
- mit 90 Steckplätzen in einer Schaumstoffeinlage
- inkl. 3 Kleinteileboxen
- Traglast: 15 kg

Abmessungen B x T x H mm	Innenabmessungen B x T x H mm	Artikel-Nr.
525 x 340 x 115	400 x 275 x 78	625 11 118.19V

## varioSafe X mit Spraydosen- oder Kartuscheneinsatz



- Systemtiefe 340 mm
- Abb. A: für 13 Spraydosen max. Ø 73 mm
- Abb. B: für 24 Kartuschen mit max. Ø 53 mm

Abb.	Abmessungen B x T x H mm	Innenabmessungen B x T x H mm	Artikel-Nr.
A	525 x 340 x 390	400 x 275 x 365	625 11 131.19V
B	525 x 340 x 390	400 x 275 x 365	625 11 132.19V

Ein Standard im Betrieb, im Fahrzeug und auf Montage | vielseitige Einteilungen...

# bott vario | Ordnung, Sicherheit und Effizienz

## bott vario CarOffice



- sorgt für Ordnung auf dem Beifahrersitz
- mit zwei Einsteckhaltern für Prospekte, Kataloge und sonstige Dokumente
- schnell zu entnehmende Aufbewahrungsbox für Kleinteile



- einfache und sichere Befestigung auf dem Beifahrersitz mit dem Sicherheitsgurt und einem variabel einstellbaren Kopfstützenadapter

Abmessungen B x T x H mm	Artikel-Nr.
340 x 520 x 690	630 03 098.19V

## Leiterhalter 3-teilig



- 3-teilig, für einfache und doppelte Leitern
- zur Befestigung an den Dachholmen
- einfache, ergonomische Befestigung der Leiter über Klappmechanismus
- Farbe: anthrazitgrau (RAL 7016)

Passend für Leiterholme von - bis mm	Artikel-Nr.
70 - 100	630 03 083.19V
130 - 160	630 03 084.19V

## Dokumentenhalter



- leichter Einsteckhalter aus Kunststoff zur Aufnahme von Unterlagen, Prospekten und schmalen Dokumentenordnern
- DIN A4 Querformat
- inkl. Beschriftungsclip

Abmessungen B x T x H mm	ab Systemtiefe mm	Artikel-Nr.
340 x 100 x 213	340	140 14 028.19

## Kanisterfach



- passend für 10l bzw. 20l Stahlblechkanister
- für 5l Kanister: aus Aluminium eloxiert
- für 10l / 20l Kanister: aus Stahlblech pulverbeschichtet RAL 7016
- inkl. Klemmschlossgurt zur Sicherung der Kanister im Fahrbetrieb

Ausführung	Abmessungen B x T x H	Artikel-Nr.
für 1x 10l / 20l Kanister	173 x 342 x 243	630 03 008.19V
für 3x 10l / 20l Kanister	518 x 342 x 243	630 03 009.19V

## Einsteckhalterungen



- Aluminium eloxiert
- zur Aufnahme von Dokumenten oder anderem Equipment

Abmessungen B x T x H mm	ab Systemtiefe mm	Verwendung	Artikel-Nr.
215 x 85 x 275	340	DIN A4 hoch	625 30 001.97V
320 x 85 x 275	440	DIN A4 quer	625 30 002.97V
175 x 93 x 230	340	DIN Verbandskasten	625 30 003.97V
114 x 114 x 500	240	Langteile	625 30 004.97V
76 x 76 x 500	240	Langteile	625 30 005.97V
256 x 300 x 82	340	DIN A4 schräg	625 30 006.97V

## perfo Lochplatte für Fahrzeugtrennwand



- zur Schaffung einer senkrechten, ebenen Fläche an der Fahrzeugtrennwand
- mit perfo Lochraster zur Aufnahme von Haltern und Zubehör aus dem bott perfo Programm
- Stahlblech pulverbeschichtet
- Farbe: anthrazitgrau (RAL 7016)
- Bild mit Zubehör (Zubehör nicht im Lieferumfang)

Abmessungen B x T x H mm	Artikel-Nr.
1025 x 25 x 900	635 02 011.19V

**Papierrollenhalter selbstsichernd**

- für Papierrollen max. 260 mm breit, Ø 280 mm

**VE1**

Abmessungen B x T x H mm	Artikel-Nr.
315 x 185 x 180	630 03 058.19V

**Wasserspenseset**

- mit Aluminiumkonsole, 10 Liter Fassungsvermögen, Auslaufhahn, Befestigungsset

**VE1**

Abmessungen B x T x H mm	Artikel-Nr.
370 x 185 x 375	630 03 059.19V

**perfo Haken plus**

- mit breiter Grundplatte
- abgewinkeltes Hakenende (35 mm)

**VE5**

Abmessungen B x T x H x Ø mm	Artikel-Nr.
60 x 75 x 60 x 6	140 01 121

**Schlauchhalter**

- Aluminium-Druckguss
- zur sicheren Aufbewahrung von Kabeln und Schläuchen

Abmessungen B x T x H mm	Artikel-Nr.
190 x 70 x 150	140 50 001
270 x 110 x 200	140 50 002
350 x 140 x 260	140 50 003
420 x 190 x 310	140 50 004

**LED Stablichte 12 V**

- Ein-/Ausschalter
- modernste LED-Technologie
- Streuwinkel 120°
- Lichtfarbe: Tageslichtweiß 6000 - 6500 K
- Aluminiumgehäuse
- 2-adriges Anschlusskabel 1m
- inkl. Befestigungsmaterial

**LED**

Lumen	Abmessungen B x T x H mm	Artikel-Nr.
530	500 x 30 x 12	635 01 032.90V
900	900 x 30 x 12	635 01 033.90V

**Arbeitscheinwerfer mit Magnetfuß 12/24 V LED**

- Aluminiumgehäuse mit Tragegriff
- Schutzart IP67
- Spiralkabel mit 12V-Stecker, Nutzlänge 8m
- 1755 Lumen

Leistungsaufnahme	Artikel-Nr.
27 Watt	505 02 095

**LED Strip 12 V**

- modernste LED-Technologie
- Tageslichtweiß 6000 K, IP65
- mit wasserdichter, transparenter Silikonummantelung
- mit 2-adrigem Anschlusskabel 0,5 m
- selbstklebend mit 3M Klebeband

Leistungsaufnahme Watt	Länge mm	Artikel-Nr.
6	1000	635 01 052
12	2000	635 01 053





Falls Sie Fragen zu den Produkten von bott haben oder per Telefon bestellen möchten,  
helfen Ihnen die Mitarbeiter des bott Telefonservice dialog-aktiv gerne weiter:  
**+49 (0) 7971 / 251 – 251.**

Oder Sie richten Ihre Anfrage per E-Mail an: **info@bott.de**



[www.bott.de](http://www.bott.de)

Bott GmbH & Co. KG, Bahnstraße 17, 74405 Gaildorf, Germany  
dialog-aktiv: Telefon: +49 (0)79 71 / 251-251, Telefax: +49 (0)79 71 / 251-205



[www.bott.at](http://www.bott.at)

Bott Austria GmbH, A-2451 Hof am Leithaberge, Austria  
Telefon: +43 (0)21 68 / 6 23 89, Telefax: +43 (0)21 68 / 6 23 89-4



[www.bott.ch](http://www.bott.ch)

Bott Schweiz AG, Vorhard 4, 5312 Döttingen, Switzerland  
Telefon: +41 (0)56 437 40 90 , Telefax: +41 (0)56 437 40 99

